

XTS 5KT

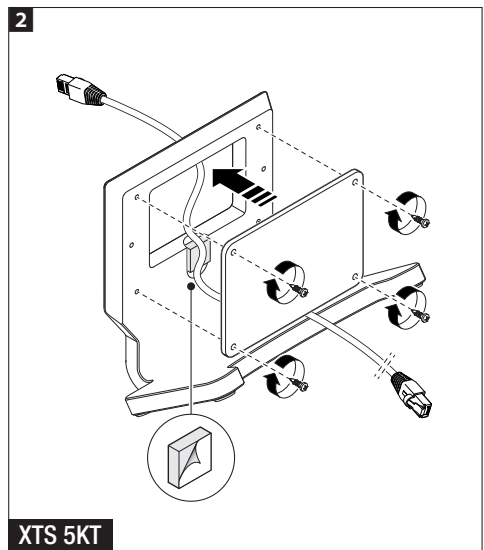

XTS 5KT

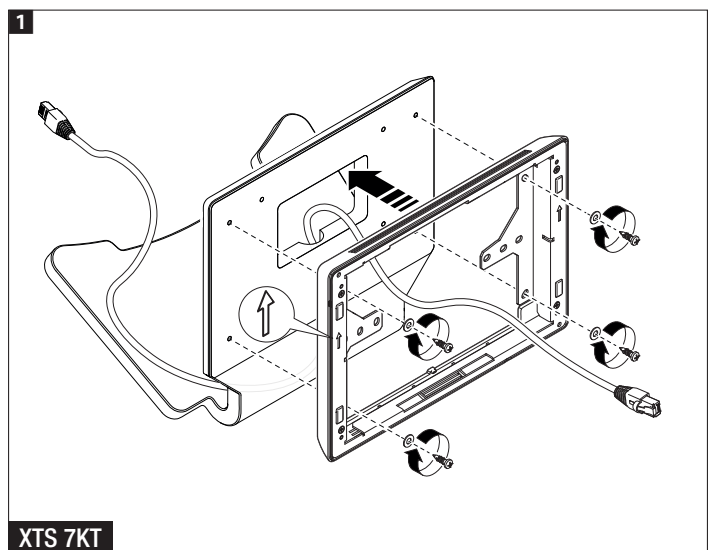

XTS 7KT

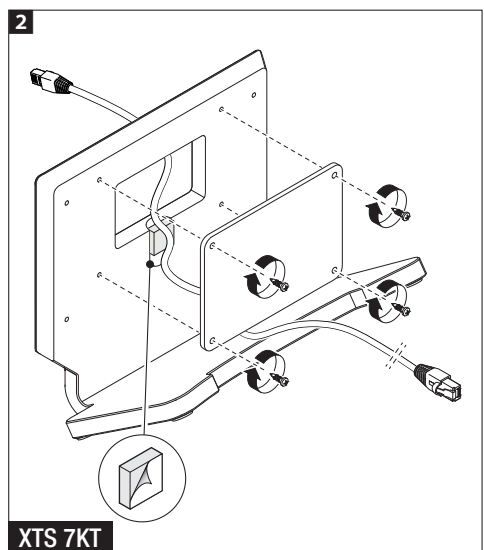

XTS 7KT

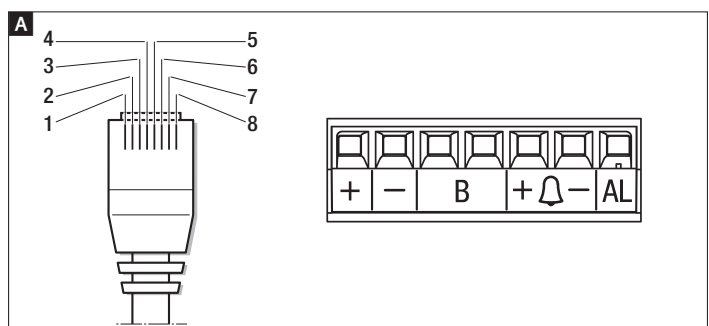

DEUTSCH

Allgemeine Hinweise

- Lesen Sie die Anweisungen vor dem Einbau genau durch und führen Sie die vom Hersteller genannten Arbeiten aus.
- Die Installation, Programmierung, Inbetriebnahme und Wartung des Produktes dürfen ausschließlich von qualifiziertem und entsprechend geschultem Fachpersonal unter Einhaltung der geltenden Normen, einschließlich der Unfallverhütungs- und Abfallentsorgungsvorschriften, durchgeführt werden.
- Vor Reinigungs- und Wartungsmaßnahmen jeglicher Art, die Stromzufuhr unterbrechen.
- Das Gerät darf ausschließlich für den Zweck, für den es entwickelt wurde, verwendet werden.
- Der Hersteller haftet nicht für Schäden, die durch den unsachgemäßen, falschen oder unvernünftigen Gebrauch verursacht werden.

Beschreibung











Tischhalterung für die Geräte XTS 5IP, XTS 7IP WIFI, XTS 7 WIFI.

Verwendung des enthaltenen Kabels.

Bei Verwendung der Tischhalterung für XTS 5IP und XTS 7IP WIFI wird das Gerät mit dem enthaltenen Kabel in das LAN-Netzwerk eingebunden.

Mit einem weiteren (nicht enthaltenen) Kabel werden der Alarmeingang, der Etagenruf und (bei nicht über PoE gespeisten Geräten) die Spannungsversorgung angeschlossen.

Bei Verwendung der Tischhalterung für XTS 7 WIFI müssen Sie ein Ende des enthaltenen Kabels durchschneiden, um das Gerät an die Klemmen anzuschließen (siehe folgende Tabelle).

Pin-Anzahl	RJ45 Stecker A		Klemme	Klemmleiste der Innenstation A
	Farbe der Leiter des enthaltenen Anschlusskabels			Funktionen der Klemmen der Innenstation
1	Weiß-Orange		B	Netz
2	Orange		B	Netz
3	Weiß-Grün		+	Spannungsversorgung
4	Blau		+ 	Etagenruf
5	Weiß-Blau		- 	Etagenruf
6	Grün		-	Spannungsversorgung
7	Weiß-Braun		AL	Alarmeingang
8	Braun			Frei

Abbau und Entsorgung. Verpackung und Gerät am Ende des Lebenszyklus nicht in die Umwelt gelangen lassen, sondern entsprechend den im Verwendungsland gültigen Vorschriften entsorgen. Die wiederverwertbaren Bestandteile, sind mit einem Symbol und dem Material-Kürzel gekennzeichnet. DIE IN DIESER ANLEITUNG ENTHALTENEN ANGABEN UND INFORMATIONEN KÖNNEN JEDERZEIT UND OHNE VORANKÜNDIGUNG GEÄNDERT WERDEN. ALLE MASSANGABEN IN MM - SOFERN NICHT ANDERS ANGEGEBEN.

ESPAÑOL

Advertencias generales

- Antes de empezar a instalar leer detenidamente las instrucciones y efectuar las operaciones como especifica el fabricante.
- La instalación, la puesta en servicio y el mantenimiento del producto tienen que ser efectuados solamente por personal técnico cualificado y adecuadamente capacitado ajustándose a las normas vigentes, incluidos el cumplimiento de prevención de accidentes y la eliminación de los embalajes.
- Antes de efectuar cualquier operación de limpieza o de mantenimiento, cortar la alimentación eléctrica para el dispositivo.
- El aparato deberá destinarse solamente al uso para el cual ha sido expresamente diseñado.
- El fabricante no podrá ser considerado responsable de eventuales daños causados por usos impropios, erróneos o irracionales.

Descripción

Soporte de sobremesa para dispositivos XTS 5IP, XTS 7IP WIFI, XTS 7 WIFI.

Uso del cable suministrado

Quando se utiliza el soporte de sobremesa para XTS 5IP y XTS 7IP WIFI, debe utilizarse el cable suministrado para conectar el dispositivo a la red LAN.

Utilizar otro cable (no suministrado) para conectar la entrada de alarma, la llamada desde el rellano y la alimentación (si el dispositivo no está alimentado de forma PoE).

Quando se utiliza el soporte de sobremesa para XTS 7 WIFI, se tiene que cortar un extremo del cable suministrado y utilizarlo para efectuar el cableado en los bornes del dispositivo, ajustándose al esquema presentado en la tabla siguiente.

N.º Pin	Clavija RJ45 A	Borne	Bornero del monitor A
	Color de los conductores del cable de conexión suministrado		Función de los bornes del monitor
1	Blanco-Naranja	B	Línea
2	Naranja	B	Línea
3	Blanco-Verde	+	Alimentación
4	Azul	+ Δ	Llamada desde el rellano
5	Blanco-Azul	- Δ	Llamada desde el rellano
6	Verde	-	Alimentación
7	Blanco-Marrón	AL	Entrada para Alarma
8	Marrón		Libre

Puesta fuera de servicio y eliminación. No tirar al medio ambiente el embalaje ni el dispositivo llegado al final de su vida útil, sino eliminarlos con arreglo a las normas vigentes en el país donde se utiliza el producto. Los componentes reciclables llevan el símbolo y el acrónimo del material. LOS DATOS Y LAS INFORMACIONES QUE FIGURAN EN ESTE MANUAL SON SUSCEPTIBLES DE MODIFICACIÓN EN CUALQUIER MOMENTO SIN OBLIGACIÓN DE PREVIO AVISO. LAS MEDIDAS, SALVO INDICACIÓN CONTRARIA, SON EN MILÍMETROS.

NEDERLANDS

Algemene voorschriften

- Alvorens te beginnen met de installatie en de verrichtingen die de fabrikant voorschrijft, dient u aandachtig de instructies te lezen.
- De installatie, programmering, inwerkingstelling en het onderhoud van het product mogen uitsluitend door gekwalificeerd technisch en speciaal daarvoor opgeleid personeel worden uitgevoerd, met inachtneming van de geldende wetgeving, inclusief die m.b.t. ongevallen preventie en afvalverwerking.
- Alvorens reinigings- of onderhoudswerkzaamheden uit te voeren dient de stroom naar de apparatuur uitgeschakeld te worden.
- Dit apparaat mag alleen worden gebruikt voor de doeleinden waarvoor het is bestemd.
- De fabrikant kan niet aansprakelijk worden gesteld voor eventuele schade die is veroorzaakt door oneigenlijk, verkeerd of onverstandig gebruik.

Beschrijving

Tafelsteun voor de apparaten XTS 5IP, XTS 7IP WIFI, XTS 7 WIFI.

Het gebruik van de meegeleverde kabel

Als de tafelsteun voor XTS 5IP en XTS 7IP WIFI wordt gebruikt, moet de meegeleverde kabel worden gebruikt om het apparaat aan het LAN te verbinden.

Gebruik een andere (niet meegeleverde) kabel voor de verbinding aan de alarmingang, de etagebel en de voeding (als het apparaat niet met PoE wordt gevoed).

Als de tafelsteun voor XTS 7 WIFI wordt gebruikt, moet een uiteinde van de meegeleverde kabel worden afgesneden en gebruikt voor de bekabeling naar de klemmen van het apparaat volgens het schema in de hiernavolgende tabel.

Nr. pin	RJ45-connector A	Klem	Klemmenbord van de binnenpost A
	Kleur geleiders van meegeleverde verbindingkabel		Functie klemmen van binnenpost
1	Wit-Oranje	B	Lijn
2	Oranje	B	Lijn
3	Wit-Groen	+	Voeding
4	Blauw	+ Δ	Etagebel
5	Wit-Blauw	- Δ	Etagebel
6	Groen	-	Voeding
7	Wit-Bruin	AL	Alarmingang
8	Bruin		Vrij

Ontmanteling en afvalverwerking. Vervuil het milieu niet; verwerk de verpakking en het apparaat aan het einde van zijn levensduur volgens de geldende normen in het land waarin het product is gebruikt. Op de recyclebare onderdelen staan het symbool en de code van het materiaal. DE IN DEZE GEBRUIKSAANWIJZING VERMELDE GEGEVENS EN INFORMATIE KUNNEN OP ELK OGENBLIK EN ZONDER VERPLICHTING TOT WAARSCHUWING VOORAF WORDEN GEWIJZIGD. DE MATEN ZIJN, TENZIJ ANDERS VERMELD, IN MILLIMETERS.

PORTUGUÊS

Avisos gerais

- Leia atentamente as instruções antes de iniciar a instalação e de executar intervenções como especificado pelo fabricante.
- A instalação, a programação, a colocação em serviço e a manutenção do produto devem ser efetuadas somente por pessoal técnico qualificado e treinado adequadamente de acordo com a legislação vigente e de acordo com as normas de prevenção contra acidentes de trabalho.
- Antes de realizar qualquer operação de limpeza ou de manutenção, desligue o dispositivo da rede de alimentação.
- O aparelho deve ser destinado somente para o uso ao qual foi expressamente concebido.
- O fabricante em todo modo não pode ser considerado responsável por eventuais danos derivados de usos impróprios, errôneos e sem razão.

Descrição

Suporte de mesa para dispositivos XTS 5IP, XTS 7IP WIFI, XTS 7 WIFI.

Utilização de cabo fornecido

Quando usa-dr o suporte para mesa para XTS 5IP e XTS 7IP WIFI, o cabo fornecido deve ser usado para conectar o dispositivo na rede LAN.

Utilize um outro cabo (não fornecido) para a conexão da entrada de alarme, a chamada do patamar de entrada e a alimentação (se o dispositivo não for alimentado em PoE).

Quando usa-se o suporte de mesa para XTS 7 WIFI, uma ponta do cabo fornecido deve ser cortada e usada para a efetuar a fiação para os terminais do dispositivo a seguir o esquema da tabela a seguir.

N.º Pin	Ficha RJ45 A	Terminal	Terminal do derivado interno A
	Cor dos condutores do cabo de conexão fornecido		Função dos terminais do derivado interno
1	Branco-Alaranjado	B	Linha
2	Alaranjado	B	Linha
3	Branco-Verde	+	Alimentação
4	Azul escuro	+ Δ	Chamada do patamar
5	Branco Azul	- Δ	Chamada do patamar
6	Verde	-	Alimentação
7	Branco-Castanho	AL	Entrada Alarme
8	Castanho		Libre

Desmantelamento e eliminação. Não deixe no ambiente a embalagem e o dispositivo no final do seu ciclo de vida, mas os elimine de acordo com as normas vigentes no país de utilização do produto. Os componentes recicláveis apresentam símbolo e sigla do material. OS DADOS E AS INFORMAÇÕES INDICADAS NESTE MANUAL DEVEM SER CONSIDERADOS SUSCETÍVEIS DE ALTERAÇÕES A QUALQUER MOMENTO E SEM OBRIGAÇÃO DE PRÉVIO AVISO. SE NÃO INDICADAS DIVERSAMENTE, AS MEDIDAS ESTÃO EXPRESSAS EM MILÍMETROS.