

# HEV/301 HEVC/301 R3



BPT S.p.A.  
Via Roma, 41  
30020 Cinto Caomaggiore/VE/Italy  
http: www.bpt.it/e-mail: info@bpt.it

## I ISTRUZIONI PER L'INSTALLAZIONE

### POSTO ESTERNO VIDEOCITOFONICO HEV/301

Posto esterno videocitofonico a un pulsante che permette la completa gestione dell'impianto.

Con l'abbinamento delle targhe pulsanti HEP/306-HEP/312D è possibile realizzare impianti fino ad un massimo di 64 utenze.

Per i collegamenti con i derivati interni il posto esterno utilizza il bus BPT X2 TECHNOLOGY, che consente di trasmettere in un unico doppio, twistato di tipo telefonico, tutti i segnali per il funzionamento dell'impianto.

È possibile aggiungere, in serie al primo posto esterno, altri tre posti esterni sia videocitofonici che citofonici senza l'utilizzo di ulteriori apparecchiature (selettori, distributori).

Il posto esterno è predisposto per alloggiare il kit di segnalazione luminosa di impianto occupato KHSO e 1 kit di chiamata KHPS (o 1 kit KHPD).

Il posto esterno è completo di:

- telecamera CCD orientabile manualmente, sia in orizzontale che in verticale di  $\pm 11^\circ$  (fig. 4), con obiettivo a focale fissa (per le dimensioni della zona di ripresa vedere la fig. 5);
- gruppo fonico;
- LED ad infrarossi per l'illuminazione del soggetto;
- tre potenziometri per le seguenti funzioni (fig. 4-6):

□ regolazione del volume al posto esterno;

☞ regolazione del volume al derivato interno;

P1 regolazione (da 1 a 15 s) del tempo di attivazione elettroserratura.

Il posto esterno è munito di segnalazione acustica di impianto occupato e di elettroserratura attiva.

I cablaggi in dotazione permettono un facile collegamento alle varie apparecchiature che compongono il posto esterno.

### Funzione dei morsetti

- ⌋ 14÷18V cc alimentazione
- ⌋ uscita elettroserratura
- ⌋ pulsante apriporta
- massa per elettroserratura
- uscita comando ausiliario 2

- uscita comando ausiliario 2
- uscita abilitazione posto esterno
- ⌋ B IN ingresso bus da altri posti esterni
- ⌋ B OUT uscita bus verso i derivati interni o altri posti esterni

### Funzione dei connettori

Connettore CN1 a 5 vie: da utilizzare per il collegamento alla targa HEP/306 o HEP/312D.

Connettore CN3 a 3 vie: da utilizzare per il collegamento ai pulsanti KHPS o KHPD.

- 1-rosso: al pulsante n.2.
- 2-arancio: al pulsante n.3.
- 3-giallo: al pulsante n.4.

**ATTENZIONE.** In impianti con più posti esterni è necessario mantenere la medesima disposizione dei pulsanti di chiamata.

Connettore CN4: già fornito connesso.

- 1-nero: al pulsante n.1.
- 2-marrone: al pulsante n.1.
- 3-verde: ai LED illuminazione pulsanti.
- 4-giallo: ai LED illuminazione pulsanti.

Connettore CN5 a 2 vie: da utilizzare per il collegamento al kit di segnalazione luminosa KHSO.

### Funzione dei ponticelli SW1 e SW2 (fig. 6)

SW1: programmazione automatica numero posti esterni (default 1).

SW2: programmazione derivati interni.

**ATTENZIONE.** I conduttori dei cablaggi non utilizzati devono essere isolati.

### Programmazione numero posti esterni (operazione necessaria solo in presenza di più posti esterni)

1 - Posizionarsi sull'ultimo posto esterno collegato in serie al bus (generalmente quello con i morsetti B IN non connessi).

2 - Togliere il ponticello SW1.

3 - Attendere la nota di conferma (3÷15 s circa).

Il numero delle note di conferma segnalano anche il numero di posti esterni presenti e programmati (1 nota per il posto esterno principale e 1 nota per ogni posto esterno secondario).

4 - Reinserrare il ponticello SW1.

### Programmazione derivati interni

1 - Togliere il ponticello SW2 da un qualsiasi posto esterno.

2 - Sollevare la cornetta del derivato interno da programmare (per il derivato interno telefonico vedere le istruzioni riportate nell'interfaccia IT/300).

3 - Premere contemporaneamente i pulsanti apriporta e ausiliario 2 per almeno 1 s (l'attivazione dell'audio verso il posto esterno conferma l'avvenuta operazione).

4 - Dal posto esterno premere il pulsante di chiamata al quale associare il derivato interno.

5 - Riporre la cornetta.

6 - Ripetere l'operazione dal punto 2 per tutti i rimanenti derivati interni.

7 - Reinserrare il ponticello SW2 per uscire dalla programmazione.

**ATTENZIONE.** La procedura di programmazione del selettore VSE/301, se presente, deve essere eseguita solo dopo la programma-

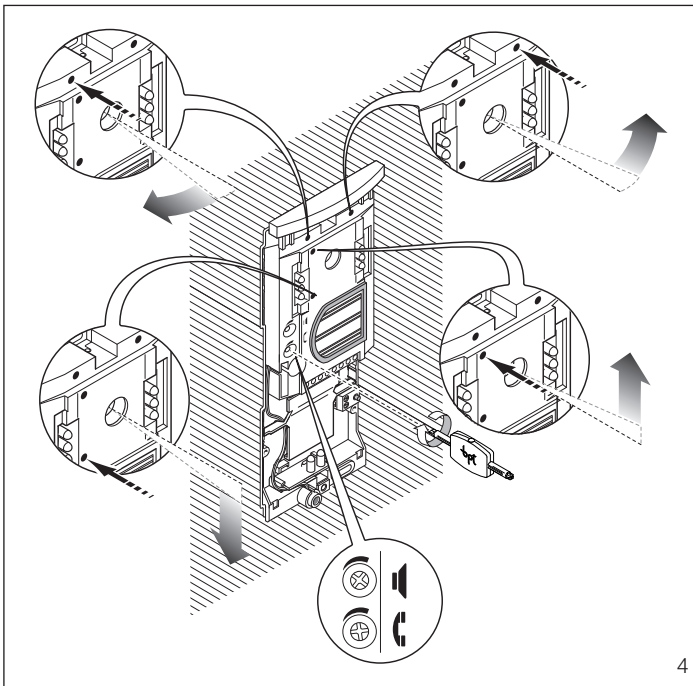

4

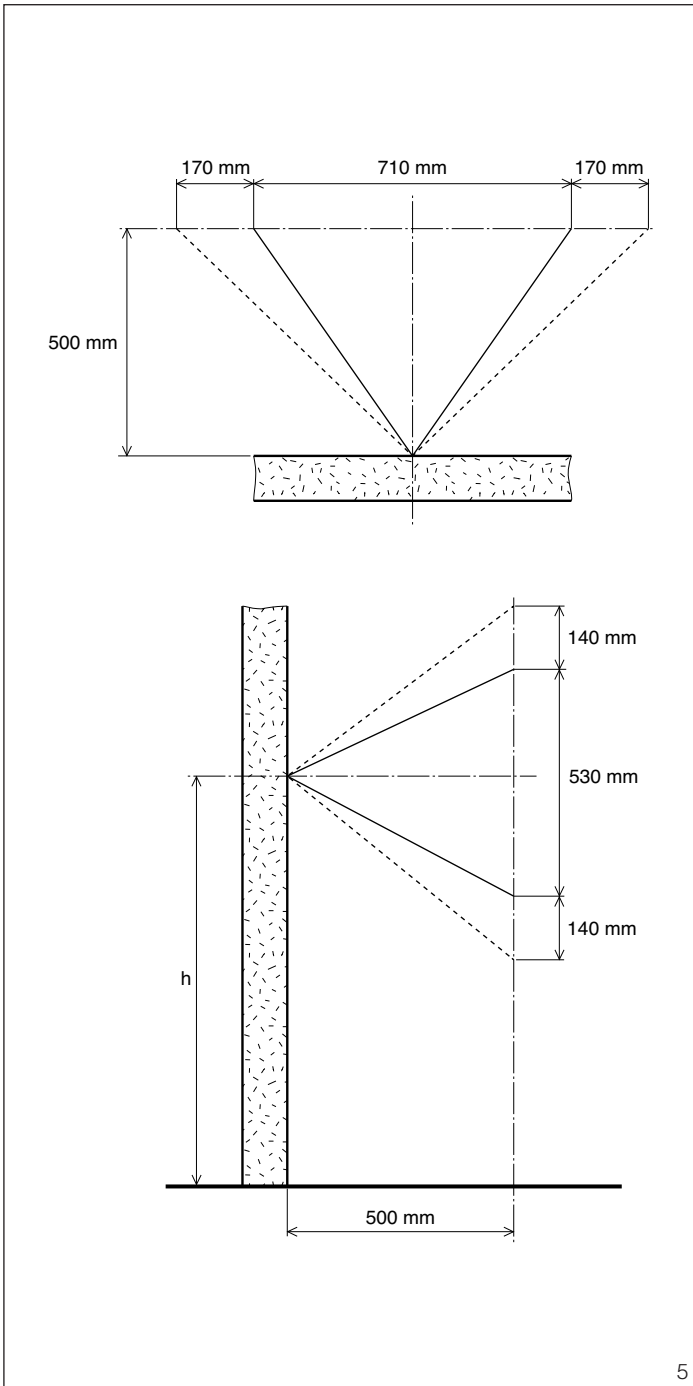

5

zione di associazione delle chiamate dai posti esterni ai derivati interni. Negli impianti con XA/300LR si raccomanda di raccogliere i codici identificativi ID (SN) dei derivati interni, e riportarli nelle tabelle allegate alle apparecchiature XA/300LR e IPC/300LR.

**NOTA.** Una volta programmato l'alimentatore mediante PCS/300 non sarà più possibile accedere alla programmazione base dei posti esterni. Per ripristinare le condizioni di default vedere capitolo dedicato.

**Ripristino condizioni di default dal posto esterno**

- 1 - Togliere il ponticello SW1.
  - 2 - Chiudere il contatto dell'apriporta a massa.
- Una nota acustica conferma l'avvenuta operazione.
- 3 - Reinserrire il ponticello SW1.

**POSTO ESTERNO VIDEOCITOFONICO A COLORI HEVC/301**

Posto esterno videocitofonico munito di telecamera a colori CCD e LED a luce bianca per l'illuminazione del soggetto. Di caratteristiche e funzionalità simili al posto esterno HEV/301.

**Caratteristiche tecniche**

- Alimentazione:  $\Delta$  14÷18 Vcc.
- Assorbimento:  $\Delta$ 
  - a riposo con 14 Vcc 230 mA max;
  - attivo con 14 Vcc 380 mA max;
  - con elettroserratura attiva aggiungere 500 mA;
  - per ogni HEP/306-HEP/312D aggiungere 35 mA;
  - per ogni XDV/300A collegato aggiungere 40 mA;
  - per 64 derivati interni aggiungere 64 mA.
- Segreto di conversazione audio/video.
- Comando elettroserratura: di tipo impulsivo per elettroserratura a 12 V 1 A.
- Tempo attivazione elettroserratura: regolabile da 1 a 15 s.
- Tempo di attivazione dell'impianto: 60 s.
- Tempo di durata della chiamata: 30 s.
- Uscita bus: alimentazione a 15 Vcc per amplificatore e derivati interni driver video di tipo bilanciato ( $Z = 100 \Omega$ ).
- Uscita comando aux 1: 3,5 Vcc a 1 mA (disponibile solo a posto esterno attivo, tempo di attivazione uguale a quello dell'elettroserratura).
- Uscita comando aux 2: 3,5 Vcc a 1 mA (sempre disponibile su tutti i posti esterni, tempo di attivazione uguale a quello dell'elettroserratura).
- Uscita attivazione posto esterno: 3,5 Vcc a 1 mA (attivo per tutto il tempo della comunicazione)
- Temperatura di funzionamento: da -15 °C a +50 °C.

**Caratteristiche telecamera del posto esterno HEV/301**

- Standard video: CCIR (EIA).
- Sensore: CCD 1/4".
- Frequenza orizzontale: 15.625 Hz (15.750 Hz EIA).
- Frequenza verticale: 50 Hz (60 Hz EIA).
- Uscita video: 1Vpp composito su 75  $\Omega$ .
- Risoluzione: 380 linee.
- Illuminazione minima: 5 lx.
- Rapporto segnale disturbo: 45 dB.
- Otturatore: elettronico automatico da 1/50 s a 1/100.000 s.

- Obiettivo: a focale fissa f 3.7 F 4.5.
- Caratteristiche telecamera del posto esterno HEVC/301
- Standard video: PAL.
- Sensore: CCD 1/4".
- Frequenza orizzontale: 15.625 Hz.
- Frequenza verticale: 50 Hz.
- Uscita video: 1Vpp composito su 75  $\Omega$ .
- Risoluzione: 330 linee.
- Illuminazione minima: 50 lx.
- Rapporto segnale disturbo: 46 dB.
- Otturatore: elettronico automatico.
- Obiettivo: a focale fissa f 3,7 F 5 (pin-hole).

**Istruzioni per l'installazione**

La scatola incasso va murata a filo muro e ad un'altezza tale da sfruttare al meglio le caratteristiche della telecamera. Nella messa in opera della scatola incasso saranno evitate possibili deformazioni utilizzando l'apposito distanziale in dotazione (fig. 1). È possibile utilizzare il cacciavite ricavato dal distanziale per regolare il volume microfono e altoparlante (fig. 4). **ATTENZIONE.** I cavi di collegamento devono essere introdotti attraverso uno dei punti a rottura prestabilita, situati nella parte inferiore della scatola incasso (A di fig. 1).

Tramite la chiave maschio esagonale s 2,5 in dotazione svitare la vite di bloccaggio e smontare la placca dal telaio (fig. 2). Per il montaggio di ulteriori pulsanti seguire le istruzioni in dotazione agli stessi.

Togliere i due bollini di protezione dei fori filettati nella scatola incasso e fissare il telaio tramite le due viti in dotazione (fig. 3).

Effettuare i collegamenti. Per scrivere i dati desiderati sul cartellino portanome, estrarre il ferma cartellino e quindi il cartellino (fig. 7).

**NOTA.** Si possono utilizzare cartellini portanome personalizzati fino ad un massimo di 2 mm di spessore.

Per montare la placca inserire prima la parte superiore nella testata e quindi, tramite una chiave maschio esagonale s 2,5, avvitare la vite di bloccaggio (fig. 8).

**SMALTIMENTO**

Assicurarsi che il materiale d'imballaggio non venga disperso nell'ambiente, ma smaltito seguendo le norme vigenti nel paese di utilizzo del prodotto. Alla fine del ciclo di vita dell'apparecchio evitare che lo stesso venga disperso nell'ambiente.

Lo smaltimento dell'apparecchiatura deve essere effettuato rispettando le norme vigenti e privilegiando il riciclaggio delle sue parti costituenti.

Sui componenti, per cui è previsto lo smaltimento con riciclaggio, sono riportati il simbolo e la sigla del materiale.

**GB INSTALLATION INSTRUCTIONS**

**VIDEO ENTRY PANEL HEV/301**

Single-button video entry panel for managing the whole installation. Teamed with button plates HEP/306-HEP/312D, installations with up to 64 users can be set up. For connections to user extensions the entry panel uses BPT X2 TECHNOLOGY bus connection, enabling all signals involved in installation to

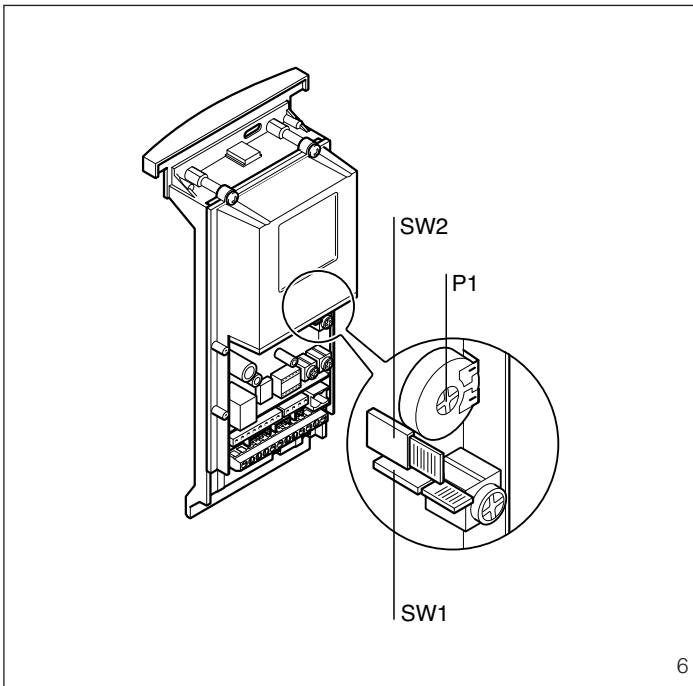

6

be sent along a telephone-type single twisted pair line.

An additional three video-entry or audio-only entry panels can be added to the first in series without the need for other equipment (selectors, distributors).

The entry panel comes ready to house the KHSO luminous system busy warning kit and 1 KHPS (or 1 KHPD) call kit.

The entry panel comes complete with:

- CCD camera with  $\pm 11^\circ$  manual angle adjustment both horizontally and vertically (fig. 4), with fixed-focus lens (see fig. 5 for dimensions of the target area);
- phonic unit;
- infrared LED for lighting the target area;
- three potentiometers for the following functions (fig. 4-6):

□ volume control at entry panel;

Ⓢ volume control at receiver;

P1 timed (in the range 1 to 15 s) solenoid door-lock release.

The entry panel comes with system busy and door-lock release buzzer.

The wires supplied make it simple to connect the entry panel's various component units.

#### Function of each terminal

- ⎓ 14-18V DC power supply
- Ⓢ solenoid lock output
- Ⓢ door-lock release button
- earth for solenoid lock
- auxiliary command 1 output
- auxiliary command 2 output
- Ⓢ entry panel enabling output
- B IN bus input from other entry panels
- B OUT bus output towards receivers or other entry panels

#### Connector functions

5-pin CN1 connector: used for connection to entry panel HEP/306 or HEP/312D.

3-pin CN3 connector: used for connection to buttons KHPS or KHPD.

1-red: to button n° 2.

2-orange: to button n° 3.

3-yellow: to button n° 4.

**WARNING.** In installations with a number of entry panels, call buttons must be arranged in the same order on each.

Connector CN4: comes ready connected.

1-black: to button no. 1.

2-brown: to button no. 1.

3-green: to LEDs lighting the buttons.

4-yellow: to LEDs lighting the buttons.

5-pin CN5 connector: used for connection to KHSO luminous warning kit.

**WARNING.** Wires belonging to cables that are not used must be insulated.

#### Function of jumpers SW1 and SW2 (fig. 6)

SW1: automatic programming of number of entry panels (default setting 1).

SW2: programming of receivers.

#### Programming of number of entry panels (only required where there is more than one entry panel)

- 1 - Start with the last entry panel connected in series to the bus (usually the one with terminals B IN not connected).
- 2 - Remove jumper SW1.

3 - Wait for the note confirming the operation (approximately 3÷15 s).

The number of confirmation signals also indicates the number of present and programmed entry panels (1 signal for the main entry panel and 1 signal for each secondary entry panel).

4 - Refit jumper SW1.

#### Programming receivers

1 - Remove jumper SW2 from any entry panel.

2 - Lift the handset of the receiver to be programmed (for telephone sets, see the instructions featured in interface IT/300).

3 - Press the door-lock release and auxiliary 2 buttons at the same time for at least 1 s (when audio towards the entry panel is enabled, the operation is confirmed).

4 - On the entry panel, press the call button the receiver is to be associated with.

5 - Replace the handset.

6 - Repeat the operation from point 2 on for all remaining receivers.

7 - Refit jumper SW2 to exit programming.

**WARNING.** The programming procedure for the VSE/301 selector, where fitted, must only be performed once you have programmed which calls from the entry panels are to be associated with which receivers.

In installations with XA/300LR we recommend you gather up the receiver's ID (SN) codes, applied on the outside of the housing, and enter them in the tables that come with the XA/300LR and IPC/300LR.

**NOTE.** Once the power supplier has been programmed using a PCS/300 unit, it will no longer be possible to gain access to the entry panel standard programming.

To restore default conditions, please refer to the related chapter.

#### Return to default conditions from entry panel

- 1 - Remove the SW1 jumper.
  - 2 - Close the earthed door open contact.
- A sound signal confirms that the operation has occurred.
- 3 - Replace the SW1 jumper

#### COLOUR VIDEO ENTRY PANEL HEVC/301

Video entry panel complete with colour CCD camera and white-light LED for lighting the target area. Its features and functions are similar to those of entry panel HEV/301.

#### Technical features

- Power supply:  $\Delta$  14÷18 V DC.
- Current demand:  $\Delta$ 
  - on stand-by with 14V DC max. 230 mA;
  - operating with 14V DC max. 380 mA;
  - with door-lock release activated, add 500 mA;
  - for each HEP/306-HEP/312D, add 35 mA;
  - for each XDV/300A connected, add 40 mA;
  - for 64 receivers, add 64 mA.
- Secrecy of speech/privacy of video signal.
- Door-lock release command: pulse-type for solenoid lock at 12 V 1 A.
- Timed solenoid door-lock release: adjustable in the range 1 to 15 s.
- Installation activation time: 60 s.

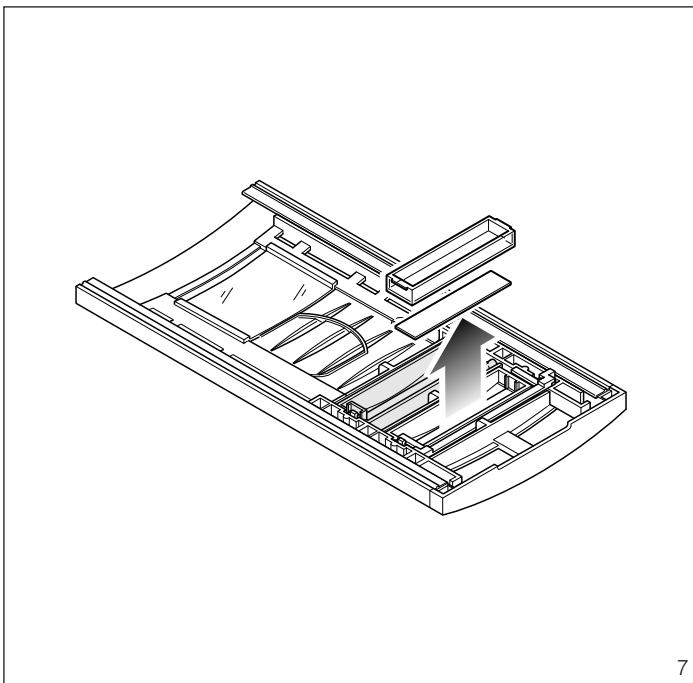

7

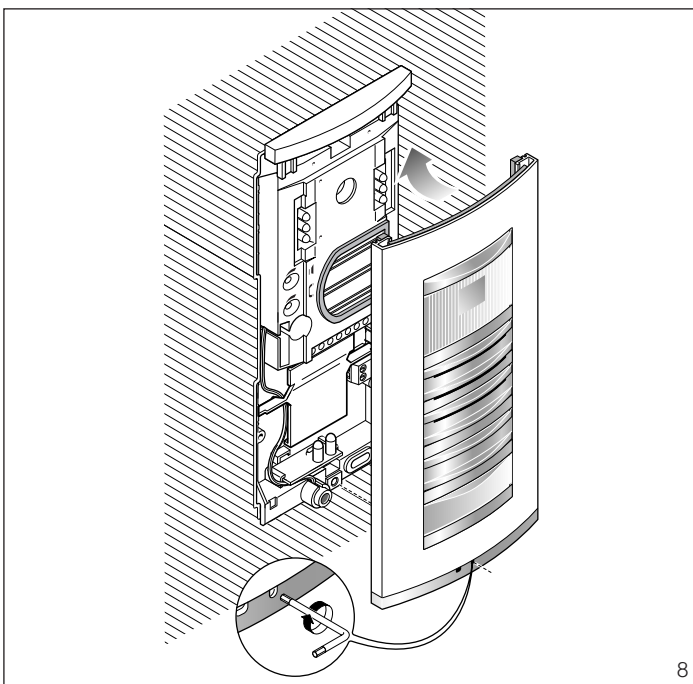

8

- Call duration time: 30 s.
- Bus output: power supply at 15 V DC for booster and receivers video driver balanced type ( $Z = 100 \Omega$ ).
- Aux 1 command output: 3.5 V DC at 1 mA (available only with entry panel enabled, activation time same as timed solenoid door-lock release).
- Aux 2 command output: 3.5 V DC at 1 mA (always available in all entry panels, activation time same as timed solenoid door-lock release).
- Entry panel activation output: 3.5 V DC at 1 mA (enabled for entire duration of conversation).
- Working temperature range: -15 °C to +50 °C.

#### Camera technical features of HEV/301 entry panel

- Video signal system: CCIR (EIA).
- Sensor: 1/4" CCD.
- Horizontal frequency: 15,625 Hz (15,750 Hz EIA).
- Vertical frequency: 50 Hz (60 Hz EIA).
- Video output: 1 Vpp composite to 75  $\Omega$ .
- Resolution: 380 lines.
- Minimum illumination: 5 lx.
- S/N ratio: 45 dB.
- Iris control: automatic electronic in the range 1/50 s 1/100,000 s.
- Lens: fixed-focus f 3.7 F 4.5.

#### Camera technical features of HEVC/301 entry panel

- Video signal system: PAL.
- Sensor: 1/4" CCD.
- Horizontal frequency: 15,625 Hz.
- Vertical frequency: 50 Hz.
- Video output: 1 Vpp composite to 75  $\Omega$ .
- Resolution: 330 lines.
- Minimum illumination: 50 lx.
- S/N ratio: 46 dB.
- Iris control: automatic electronic.
- Lens: fixed-focus f 3.7 F 5 (pin-hole).

#### Installation instructions

The embedding box must be fitted flush with the wall and at an height that ensure optimal camera operation. Fit the spacer into embedding boxes to avoid deformation (fig. 1). It is possible to use the screwdriver obtained from the spacer to adjust the microphone and speaker volume (fig. 4).

**WARNING.** Connecting cables must be fed through one of the knockout cable entry points, located at the bottom of the embedding box (A in fig. 1). Using the Allenkey s 2.5 supplied, unscrew the lock screw and remove the front plate from the chassis (fig. 2). In order to fit additional buttons, follow the instructions supplied with each. Remove the two plugs protecting the threaded holes in the embedding box and secure the chassis using the two screws supplied (fig. 3). Perform the wiring. The name card can be removed and filled in with the relevant information by removing the card clip followed by the actual card itself (fig. 7).

**NOTE.** Personalized name cards can be used up to a maximum of 2 mm thick.

In order to fit the front plate, first insert the upper part in the top moulding and then, using a Allenkey s 2.5, tighten the lock screw (fig. 8).

#### DISPOSAL

Do not litter the environment with packing material: make sure it is disposed of according to the regulations in force in the country where the product is used. When the equipment reaches the end of its life cycle, take measures to ensure it is not discarded in the environment.

The equipment must be disposed of in compliance with the regulations in force, recycling its component parts wherever possible. Components that qualify as recyclable waste feature the relevant symbol and the material's abbreviation.

## D INSTALLATIONS-ANLEITUNG

### AUSSENSTATION FÜR VIDEOSPRECHANLAGEN HEV/301

Die Außenstation für Videosprechanlagen mit einer Taste ermöglicht die komplette Anlagensteuerung.

Durch die Kombination mit den Ruf-tastentableaus HEP/306-HEP/312D können Anlagen mit bis zu maximal 64 Stromabnehmern geschaffen werden.

Die Außenstation benutzt für den Anschluss der Innensprechstellen den Bus BPT X2 TECHNOLOGY, der in einer einzigen verdrehten Telefonschleife alle für den Anlagenbetrieb erforderlichen Signale überträgt.

Über die Serienschaltung an die erste Außenstation ist das Hinzufügen drei weiterer Außenstationen sowohl für Videosprech- als auch Haussprechanlagen ohne die Benutzung weiterer Geräte (Wählschalter, Verteiler) möglich.

Die Außenstation verfügt über einen geeigneten Sitz für den Set Leuchtmeldung für Anlage besetzt KHSO und für 1 Rufset KHPS (oder 1 Rufset KHPD).

Die Außenstation ist folgenderweise ausgestattet:

- Fernsehkamera CCD mit sowohl waagerechter als auch senkrechter manueller Einstellung um  $\pm 11^\circ$  (Abb. 4), Objektiv mit fester Brennweite (für den Aufnahmebereich siehe Abb. 5);
- Lautsprecher- und Mikrofonsatz;
- LED mit Infrarotlicht für die Beleuchtung des Subjekts;
- drei Spannungsteiler für die folgenden Funktionen (Abb. 4-6):

🔊 Regelung der Lautstärke an der Außenstation;

🔊 Regelung der Lautstärke an der Innensprechstelle;

P1 Regelung (von 1 bis 15 s) der Aktivierungsdauer des Elektroschlusses.

Die Außenstation ist mit einem Tonsignal, der den Besetztzustand der Anlage meldet, und mit einem aktiven Elektroschloss ausgestattet. Die mitgelieferten Kabel sorgen für einen leichten Anschluss an die verschiedenen Geräte der Außenstation.

#### Funktion der Klemmleisten

- ⌋ 14÷18V DC
- ⌋ Stromversorgung
- ⌋ Ausgang Elektroschloss
- ⌋ Türöffnertaste
- ⌋ Masse für Elektroschloss
- Ausgang Zusatzsteuerung 1
- Ausgang Zusatzsteuerung 2
- Ausgang Einschaltung der Außenstation
- ⌋ B IN Buseingang von anderen Außenstationen
- ⌋ B OUT Busausgang zu den Innensprechstellen oder anderen Außenstationen

#### Funktion der Steckverbinder

Steckverbinder CN1 mit 5 Schaltstellungen: für den Anschluss an das Tableau HEP/306 oder HEP/312D.

Steckverbinder CN3 mit 3 Schaltstellungen: für den Anschluss an die Tasten KHPS oder KHPD.

1-rot: an die Taste Nr.2.

2-orange: an die Taste Nr.3.

3-gelb: an die Taste Nr.4.

**ACHTUNG.** In Anlagen mit mehreren Außenstationen ist die Beibehaltung derselben Ruf-tastenanordnung erforderlich.

Steckverbinder CN4: schon angeschlossen.

1-schwarz: zur Ruf-taste Nr.1.

2-braun: zur Ruf-taste Nr.1.

3-grün: zu den LED Tastenbeleuchtung.

4-gelb: zu den LED Tastenbeleuchtung.

Steckverbinder CN5 mit 2 Schaltstellungen: für den Anschluss an den Set Leuchtmeldung KHSO.

#### ACHTUNG. Unbenutzte Kabelleiter isolieren.

#### Funktion der Überbrückungsklemmen SW1 und SW2 (Abb. 6)

SW1: automatische Programmierung der Nummer der Außenstationen (Standard 1).

SW2: Programmierung der Innensprechstellen.

#### Programmierung der Nummer der Außenstationen (nur bei mehreren Außenstationen erforderlich)

1 - Sich vor die an den Bus seriengeschaltete letzte Außenstation stellen (gewöhnlich die mit den nicht angeschlossenen Klemmleisten B IN).

2 - Überbrückungsklemme SW1 abnehmen.

3 - Bestätigungston abwarten (ca. 3÷15 s).

Die Ruf-tonanzahl zeigt die Zahl der vorliegenden und programmierten Außenstationen an (1 Ruf-ton für Hauptaußenstation und 1 Ruf-ton je Nebenußenstation).

4 - Überbrückungsklemme SW1 wieder einsetzen.

#### Programmierung der Innensprechstellen

1 - Die Überbrückungsklemme SW2 einer x-beliebigen Außenstation abnehmen.

2 - Hörer der zu programmierenden Innensprechstelle abnehmen (für die Telefonsprechstelle siehe Schnittstellenanleitung IT/300).

3 - Türöffner- und Zusatz-taste 2 gleichzeitig für mindestens 1 s drücken (die Toneinschaltung zur Außenstation bestätigt den erfolgten Vorgang).

4 - An der Außenstation die Ruf-taste, an die die Innensprechstelle zu koppeln ist, drücken.

5 - Hörer wieder auflegen.

6 - Vorgang ab Punkt 2 für alle restlichen Innensprechstellen wiederholen.

7 - Überbrückungsklemme SW2 wieder einsetzen, um die Programmierung zu beenden.

#### ACHTUNG. Die Programmierung des eventuell vorhandenen Wählschalters VSE/301 darf nur nach der Verbindungsprogrammierung der Anrufe von der Außenstation mit den Innensprechstellen erfolgen.

In Anlagen mit XA/300LR wird angeraten, die an der Element-

außenseite befindlichen ID (SN) der Sprechstellen - Erkennungs-codes in die Tabellen einzutragen, die zusammen mit den Geräten XA/300LR und IPC/300LR geliefert werden.

**ANMERKUNG.** Nach der Programmierung des Netzgeräts über PCS/300 ist der Zugriff zur Grundprogrammierung der Außenstationen nicht mehr möglich. Zur Wiederherstellung der Standardbedingungen siehe entsprechenden Abschnitt.

#### Wiederherstellung der Standardbedingungen über die Außenstation

1 - Verteilerschalt-draht SW1 abnehmen.

2 - Türöffnerkontakt erden.

Ein Tonsignal bestätigt den Vorgang.

3 - Verteilerschalt-draht SW1 wieder einsetzen.

#### AUSSENSTATION FÜR VIDEOSPRECHANLAGEN FARBIG HEVC/301

Außenstation mit Farbkamera CCD und LED mit weißem Licht für die Subjektbeleuchtung.

Die Eigenschaften und Zweck-mäßigkeit sind denen der Außenstation HEV/301 ähnlich.

#### Technische Daten

- Stromversorgung:  $\Delta$  14÷18 VDC.
- Stromaufnahme:  $\Delta$ 
  - Ruhestrom bei max. 14 V DC 230 mA;
  - aktiv bei max. 14 V DC 380 mA;
  - bei aktivem Elektroschloss 500 mA hinzufügen;
  - für jeden HEP/306-HEP/312D 35 mA hinzufügen;
  - für jeden angeschlossenen XDV/300A 40 mA hinzufügen;
  - für 64 Innensprechstellen 64 mA hinzufügen.
- Mithör-sperre Audio/Video.
- Steuerung des Elektroschlusses: Stoßsteuerung für Elektroschloss zu 12 V 1 A.
- Aktivierungsdauer des Elektroschlusses: regelbar zwischen 1 und 15 s.
- Einschaltzeit der Anlage: 60 s.
- Ruf-dauer: 30 s.
- Busausgang: Stromversorgung zu 15 V DC für den Verstärker, die Innensprechstellen und den ausge-glichenen Videodriver ( $Z = 100 \Omega$ ).
- Ausgang Aux-Steuerung 1: 3,5 V DC zu 1 mA (nur bei aktiver Außenstation verfügbar, die Akti-vierungsdauer entspricht der Akti-vierungsdauer des Elektroschlusses).
- Ausgang Aux-Steuerung 2: 3,5 VDC zu 1 mA (immer verfügbar bei allen Außenstationen, die Akti-vierungsdauer entspricht der Akti-vierungsdauer des Elektroschlusses).
- Ausgang Einschaltung der Außenstation: 3,5 VDC zu 1 mA (während der ganzen Gesprächsdauer aktiv).
- Betriebstemperatur: von -15 °C bis +50 °C.

#### Technische Daten der Camera der Außenstation HEV/301

- Standard video: CCIR (EIA).
- Sensor: CCD 1/4".
- Horizontalfrequenz: 15.625 Hz (15.750 Hz EIA).
- Vertikalfrequenz: 50 Hz (60 Hz EIA).
- Videoausgang: 1Vpp komposit auf 75  $\Omega$ .
- Auflösung: 380 Zeilen.

- Mindestbeleuchtung: 5 lx.
- Verhältnis zwischen Signal und Störung: 45 dB.
- Verschluss: elektronisch automatisch von 1/50 s bis 1/100.000 s.
- Objektiv: feste Brennweite f 3,7 F 4,5.

#### Technische Daten der Camera der Außenstation HEVC/301

- Standard video: PAL.
- Sensor: CCD 1/4".
- Horizontalfrequenz: 15.625 Hz.
- Vertikalfrequenz: 50 Hz.
- Videoausgang: 1Vpp komposit auf 75 Ω.
- Auflösung: 330 Zeilen.
- Mindestbeleuchtung: 50 lx.
- Verhältnis zwischen Signal und Störung: 46 dB.
- Verschluss: elektronisch automatisch.
- Objektiv: feste Brennweite f 3,7 F 5 (pin-hole).

#### Installationsanleitung

Der UP - Kasten muß in angemessener Höhe bündig zur Mauer hineinmauern und auf einer Höhe befestigen, dass die Kamera Eigenschaften am besten ausgenutzt werden.

Bei der Montage des UP-Kasten werden mögliche verformungen vermieden wenn man den bestimmten Abstandhalter verwendet (Abb. 1). Mit dem Schraubenzieher, der aus dem Distanzstück gewonnen wird, kann die Lautstärke des Mikrofons und des Lautsprechers eingestellt werden (Abb. 4).

**ACHTUNG.** Die Anschlusskabel sind durch einen der im voraus festgelegten Kabeldurchführungsstellen im unteren Teil des UP-Kastens zu führen (Abb. 1 - A).

Arretierschraube mittels des mitgelieferten Innensechskantschlüssels s 2,5 abschrauben und Tableau von der Chassis abmontieren (Abb. 2). Für die Montage weiterer Tasten sind die Anweisungen zu befolgen, die mit denselben mitgeliefert werden.

Beide Schutzmarken der im UP - Kasten befindlichen Schraubenlöcher abnehmen und Chassis mittels beiden, mitgelieferten Schrauben fest schrauben (Abb. 3).

Anschlüsse vornehmen. Kärtchenhalter und somit Kärtchen herausnehmen und gewünschte Daten auf Namenskärtchen schreiben (Abb. 7).

**ANMERKUNG.** Es können bis zu max. 2 mm dicke Namenskärtchen verwendet werden.

Zur Tabellen-Montage ist zuerst der obere Teil in die Stirnseite einzufügen.

Danach Arretierschraube mit Innensechskantschlüssel s 2,5 festschrauben (Abb. 8).

#### ENTSORGUNG

Vergewissern Sie sich, dass das Verpackungsmaterial gemäß den Vorschriften des Bestimmungslandes ordnungsgemäß und umweltgerecht entsorgt wird.

Das nicht mehr benutzbare Gerät ist umweltgerecht zu entsorgen.

Die Entsorgung hat den geltenden Vorschriften zu entsprechen und vorzugsweise das Recycling der Geräteteile vorzusehen.

Die wiederverwertbaren Geräteteile sind mit einem Materialsymbol und -zeichen versehen.

## F INSTRUCTIONS POUR L'INSTALLATION

### POSTE EXTÉRIEUR PORTIER VIDÉO HEV/301

Poste extérieur portier vidéo à un bouton-poussoir permettant la gestion complète de l'installation.

En les utilisant avec les platines boutons-poussoir HEP/306-HEP/312D, il est possible de réaliser des installations avec un maximum de 64 points d'utilisation.

Pour les branchements avec les postes intérieurs, le poste extérieur utilise le bus BPT X2 TECHNOLOGY, qui permet de transmettre dans une seule et même paire torsadée de type téléphonique tous les signaux servant au fonctionnement de l'installation.

Il est possible d'ajouter, en série au premier poste extérieur, trois autres postes extérieurs de portiers vidéo ou électroniques sans utiliser d'appareils supplémentaires (sélecteurs, distributeurs).

Le poste extérieur est prévu pour loger le kit de signalisation lumineuse d'installation occupée KHSO et 1 kit d'appel KHPS (ou 1 kit KHDP).

Le poste extérieur comprend:  
- télécaméra CCD orientable manuellement, tant à l'horizontale qu'à la verticale de ±11° (fig. 4), avec objectif à focale fixe (pour les dimensions de la zone de prise de vue, voir fig. 5);  
- groupe phonique;

- LED à infrarouges pour l'éclairage du sujet;  
- trois potentiomètres pour les fonctions suivantes (fig. 4-6):

⏪ réglage du volume au poste extérieur;

🔊 réglage du volume au poste intérieur);

P1 réglage (de 1 à 15 s) de la durée d'activation de la gâche électrique.

Le poste extérieur comprend un signal sonore d'installation occupée et une gâche électrique active.

Les câblages fournis permettent un raccordement facile aux différents appareils composant le poste extérieur.

#### Fonction des bornes

⏪ 14÷18V cc alimentation  
🔊 sortie gâche électrique  
🔊 bouton-poussoir ouvre-porte masse pour gâche électrique

• sortie commande auxiliaire 1  
• sortie commande auxiliaire 2  
☐ sortie habilitation poste extérieur

⏪ B IN entrée bus provenant d'autres postes extérieurs  
⏪ B OUT sortie bus vers d'autres postes intérieurs ou extérieurs

#### Fonction des connecteurs

Connecteur CN1 à 5 voies: à utiliser pour le raccordement à la platine HEP/306 ou HEP/312D.

Connecteur CN3 à 3 voies: à utiliser pour le raccordement aux boutons-poussoir KHPS ou KHPD.

1-rouge: au bouton-poussoir n.2.

2-orange: au bouton-poussoir n.3.

3-jaune: au bouton-poussoir n.4.

**ATTENTION.** Dans les installations avec plusieurs postes extérieurs, il faut conserver la même disposition des boutons-poussoir d'appel.

Connecteur CN4: fourni déjà connecté.

1-noir: au bouton n.1.

2-marron: au bouton n.1.

3-vert: aux LEDS éclairage boutons.

4-jaune: aux LEDS éclairage boutons.

Connecteur CN5 à 2 voies: à utiliser pour le raccordement au kit de signalisation lumineuse KHSO.

**ATTENTION.** Les conducteurs des câblages qui ne sont pas utilisés doivent être isolés.

#### Fonction des cavaliers SW1 et SW2 (fig. 6)

SW1: programmation automatique du nombre de postes extérieurs (1 par défaut).

SW2: programmation des postes intérieurs.

**Programmation du nombre de postes extérieurs** (opération nécessaire uniquement en présence de plusieurs postes extérieurs).

1 - Se positionner sur le dernier poste extérieur raccordé en série au bus (en principe, celui avec les bornes B IN non connectées).

2 - Enlever le cavalier SW1.

3 - Attendre la note de confirmation (3-15 s environ).

Le nombre des notes de confirmation signale également le nombre de postes extérieurs présents et programmés (1 note pour le poste extérieur principal et 1 note pour chaque poste extérieur secondaire).

4 - Remettre le cavalier SW1 à sa place.

#### Programmation des postes intérieurs

1 - Enlever le cavalier SW2 d'un des postes extérieurs.

2 - Soulever le combiné du poste intérieur à programmer (pour le poste intérieur téléphonique, voir les instructions de l'interface IT/300).

3 - Enfoncer simultanément les boutons-poussoir ouvre-porte et auxiliaire 2 (l'activation de l'audio vers le poste extérieur confirme que l'opération a bien été effectuée).

4 - A partir du poste extérieur, enfoncer le bouton-poussoir d'appel auquel on veut associer le poste intérieur.

5 - Raccrocher le combiné.

6 - Répéter l'opération à partir du point 2 pour tous les autres postes intérieurs.

7 - Remettre le cavalier SW2 à sa place pour quitter la programmation.

**ATTENTION.** La procédure de programmation du sélecteur VSE/301, s'il est présent, ne doit être effectuée qu'après la programmation de l'association des appels des postes extérieurs aux postes intérieurs.

**Dans les installations avec XA/300LR il est conseillé de regrouper les codes d'identification ID (SN) des postes intérieurs, appliqués à l'extérieur du meuble, et de les noter dans les tableaux joints aux appareils XA/300LR et IPC/300LR.**

**NOTA.** Une fois que l'alimentation a été programmée à l'aide du PCS/300 il n'est plus possible d'accéder à la programmation de base des postes extérieurs.

**Pour rétablir les conditions par défaut, voir le chapitre à ce sujet.**

**Rétablir les conditions par défaut depuis le poste extérieur**

1 - Ôter le cavalier SW1.

2 - Fermer le contact de l'ouvre-porte à la masse.

*Un signal sonore confirme que l'opération a été menée à bien.*

3 - Remettre le cavalier SW1.

### POSTE EXTÉRIEUR PORTIER VIDÉO EN COULEURS HEVC/301

Poste extérieur portier vidéo avec télécaméra en couleurs CCD et LED à lumière blanche pour l'éclairage du sujet. Caractéristiques et fonctions identiques à celles du poste extérieur HEV/301.

#### Caractéristiques techniques

- Alimentation:  $\Delta$  14÷18 Vcc.
- Absorption:  $\Delta$
- à l'arrêt avec 14 Vcc 230 mA max.;
- actif avec 14 Vcc 380 mA max.;
- avec gâche électrique active, prévoir 500 mA supplémentaires;
- pour chaque HEP/306-HEP/312D, prévoir 35 mA supplémentaires;
- pour chaque XDV/300A raccordé, prévoir 40 mA supplémentaires;
- pour 64 postes intérieurs, prévoir 64 mA supplémentaires.
- Secret de conversation audio/vidéo.
- Commande gâche électrique: de type par impulsion pour gâche électrique à 12 V 1 A.
- Durée d'activation gâche électrique: réglable de 1 à 15 s.
- Durée d'activation de l'installation: 60 s.
- Temps de durée d'appel: 30 s.
- Sortie bus: alimentation à 15 Vcc pour amplificateur et postes intérieurs pilote vidéo de type symétrique (Z = 100 Ω).
- Sortie commandée aux 1: 3,5 Vcc à 1 mA (toujours disponible uniquement avec le poste extérieur actif, temps d'activation identique à celui de la gâche électrique).
- Sortie commandée aux 2: 3,5 Vcc à 1 mA (toujours disponible sur toutes les postes extérieurs, durée d'activation 1 s).
- Sortie activation poste extérieur: 3,5 Vcc à 1 mA (actif pendant toute la durée de la communication).
- Température de fonctionnement: de -15 °C à +50 °C.

#### Caractéristiques télécaméra du poste extérieur HEV/301

- Standard vidéo: CCIR (EIA).
- Capteur: CCD 1/4".
- Fréquence horizontale: 15.625 Hz (15.750 Hz EIA).
- Fréquence verticale: 50 Hz (60 Hz EIA).
- Sortie vidéo: 1 Vpp composite sur 75 Ω.
- Résolution: 380 lignes.
- Éclairage minimum: 5 lx.
- Rapport signal/bruit: 45 dB.
- Obturateur: électronique automatique de 1/50s à 1/100.000s.
- Objectif: à focale fixe f 3.7 F 4.5.
- Caractéristiques télécaméra du poste extérieur HEVC/301
- Standard vidéo: PAL.
- Capteur: CCD 1/4".
- Fréquence horizontale: 15.625 Hz.
- Fréquence verticale: 50 Hz.
- Sortie vidéo: 1 Vpp composite sur 75 Ω.
- Résolution: 330 lignes.
- Éclairage minimum: 50 lx.
- Rapport signal/bruit: 46 dB.
- Obturateur: électronique automatique.
- Objectif: à focale fixe f 3,7 F 5 (pin-hole).

#### Instructions pour l'installation

Le boîtier d'encastrement doit être muré à fleur du mur et à une hauteur qui permette d'exploiter au mieux les caractéristiques de la télécaméra.

Sceller le boîtier avec la pièce d'en-

tretoisement pour éviter toute déformation (fig. 1).

Il est possible d'utiliser le tournevis extrait de la douille pour régler le volume du micro et du haut-parleur (fig. 4). **ATTENTION. Les câbles de raccordement doivent être introduits au travers de l'un des points de découpe prévus situés dans le bas du coffret à encastrement (A de fig. 1).**

A l'aide de la clé mâle hexagonale de s 2,5 fournie, dévisser la vis de blocage et démonter la platine du support mural (fig. 2). Pour monter d'autres boutons, suivre les instructions fournies avec ceux-ci.

Enlever les deux étiquettes de protection se trouvant sur les trous filetés dans le boîtier d'encastrement et fixer le châssis avec les deux vis fournies (fig. 3).

Effectuer les connexions. Pour écrire les données désirées sur l'étiquette porte-nom, enlever d'abord la protection transparente puis l'étiquette (fig. 7).

**NOTA. Il est possible d'utiliser des étiquettes porte-nom personnalisées ayant une épaisseur de 2 mm maximum.**

Pour monter la platine, insérer d'abord la partie haute dans l'embout puis visser la vis de fixation à l'aide d'une clé mâle pour vis à six pans de s 2,5 (fig. 8).

## ELIMINATION

S'assurer que le matériel d'emballage n'est pas abandonné dans la nature et qu'il est éliminé conformément aux normes en vigueur dans le pays d'utilisation du produit.

À la fin du cycle de vie de l'appareil, faire en sorte qu'il ne soit pas abandonné dans la nature.

L'appareil doit être éliminé conformément aux normes en vigueur et en privilégiant le recyclage de ses pièces.

Le symbole et le sigle du matériau sont indiqués sur les pièces pour lesquelles le recyclage est prévu.

## E INSTRUCCIONES PARA LA INSTALACION

### PLACA EXTERIOR DE VÍDEOPORTERO HEV/301

Placa exterior de vídeoportero con un botón que permite la completa gestión de la instalación.

Con la combinación de las placas de pulsadores HEP/306-HEP/312D es posible realizar instalaciones de como máximo 64 usuarios.

Para las conexiones con los derivados internos la placa exterior utiliza el bus BPT X2 TECHNOLOGY, que permite transmitir por un único par, trenzado, de tipo telefónico, todas las señales para el funcionamiento de la instalación.

Es posible añadir, en serie con respecto a la primera placa exterior, otras tres placas exteriores, tanto de vídeoportero como de portero electrónico sin emplear posteriores aparatos (selectores, distribuidores).

La placa exterior está predispuesta para alojar al kit de señalización luminosa de instalación ocupada KHSO y 1 kit de llamada KHPS (o 1 kit KHPD). La placa exterior viene completa de: - cámara vídeo CCD orientable

manualmente, tanto en horizontal como en vertical en  $\pm 11^\circ$  (fig. 4), con objetivo de focal fija (para las medidas de la zona enfocada ver la fig. 5);

- grupo fónico;
- LED de infrarrojos para la iluminación del sujeto;
- tres potenciómetros para las siguientes funciones (fig. 4-6):

- regulación del volumen en la placa exterior;

- ☎ regulación del volumen en el derivado interno;

P1 regulación (de 1 a 15 s) del tiempo de activación de la cerradura eléctrica. La placa exterior dispone de señal acústica de instalación ocupada y de cerradura eléctrica activa.

Los cableados incluidos en el suministro permiten una fácil conexión con los varios aparatos que componen la placa exterior.

### Función de los bornes

⌋	14÷18 V cc
⌋	alimentación
⌋	salida cerradura eléctrica
⌋	botón abrepuerta
⌋	masa para cerradura eléctrica
•	salida comando auxiliar 1
•	salida comando auxiliar 2
□	salida habilitación placa exterior
⌋	entrada bus desde otras placas exteriores
⌋	B IN
⌋	B OUT
⌋	salida bus hacia los derivados internos u otras placas exteriores

### Función de los conectadores

Conector CN1 de 5 polos: a utilizar para la conexión con la placa HEP/306 ó HEP/312D.

Conector CN3 de 3 polos: a utilizar para la conexión con los pulsadores KHPS ó KHPD.

1-rojo: al pulsador n.2.

2-naranja: al pulsador n.3.

3-amarillo: al pulsador n.4.

**ATENCIÓN. En instalaciones con varias placas exteriores es necesario mantener la misma disposición de los pulsadores de llamada.**

Conector CN4: ya suministrado conecado.

1-negro: al pulsador n.1.

2-marrón: al pulsador n.1.

3-verde: a los LEDs iluminación pulsadores.

4-amarillo: a los LEDs iluminación pulsadores.

Conector CN5 de 2 polos: a utilizar para la conexión con el kit de señalización luminosa KHSO.

**ATENCIÓN. Es preciso aislar los conductores de los cableados no utilizados.**

### Función de los puentes SW1 y SW2 (fig. 6)

SW1: programación automática número placas exteriores (por omisión 1). SW2: programación derivados internos.

**Programación número placas exteriores** (operación necesaria sólo ante varias placas externas)

1 - Ponerse en la última placa exterior conectada en serie con el bus (en general aquella con los bornes B IN no conectados).

2 - Quitar el puente SW1.

3 - Esperar la nota de confirmación (cerca 3÷15 s).

El número de las notas de confirmación señala también el número de

placas exteriores presentes y programadas (1 nota para la placa exterior principal y 1 nota para cada placa exterior secundaria).

4 - Conectar de nuevo el puente SW1.

### Programación de los derivados internos

1 - Quitar el puente SW2 en una placa exterior cualquiera.

2 - Descolgar el auricular del derivado interno a programar (para el derivado interno telefónico ver las instrucciones indicadas en el interfaz IT/300).

3 - Pulsar contemporáneamente los pulsadores abrepuerta y auxiliar 2 durante por lo menos 1 s (la activación del sonido hacia la placa exterior confirma la efectiva operación).

4 - Desde la placa exterior pulsar el botón de llamada con el cual asociar el derivado interno.

5 - Colgar el auricular.

6 - Repetir la operación desde el punto 2 con todos los demás derivados internos.

7 - Conectar de nuevo el puente SW2 para salir de la programación.

**ATENCIÓN. El procedimiento de programación del selector VSE/301, si presente, debe ser efectuado sólo después de la programación de la asociación de las llamadas desde las placas externas con los derivados internos.**

**En las instalaciones con XA/300LR se recomienda recoger los códigos de identificación ID (SN) de los derivados internos, aplicados al exterior del mueble, y apuntarlos en las tablas adjuntas a los aparatos XA/300LR y IPC/300LR.**

**NOTA. Una vez programado el alimentador mediante PCS/300 no será más posible acceder a la programación base de las placas exteriores. Para restablecer las condiciones por defecto véase el capítulo correspondiente.**

**Restablecimiento de las condiciones predeterminadas desde la placa exterior**

1 - Quitar el puente SW1.

2 - Cerrar el contacto del abrepuerta a masa.

*Una nota acústica confirma que la operación ha sido efectuada.*

3 - Poner de nuevo el puente SW1.

### PLACA EXTERIOR DE VÍDEOPORTERO DE COLORES HEVC/301

Placa exterior de vídeoportero provista de cámara vídeo de colores CCD y LED de luz blanca per la iluminación del sujeto.

Con características y funciones parecidas a la placa exterior HEV/301.

### Características técnicas

• Alimentación:  $\Delta$  14÷18 Vcc.

• Consumo:  $\Delta$

- en reposo con 14 Vcc 230 mA máx.;

- activa con 14 Vcc 380 mA máx.;

- con cerradura eléctrica activa llega a 500 mA;

- para cada HEP/306-HEP/312D añadir 35 mA;

- para cada XDV/300A conectado añadir 40 mA;

- para 64 derivados internos añadir 64 mA.

• Secreto de conversación audio/vídeo.

• Comando cerradura eléctrica: de tipo impulso para cerradura eléctrica de 12 V 1 A.

• Tiempo activación cerradura eléctrica: regulable entre 1 y 15 s.

• Tiempo de activación del equipo: 60 s.

• Tiempo de duración de llamada: 30 s.

• Salida bus: alimentación de 15 Vcc para amplificador y derivados internos, driver vídeo de tipo balanceado ( $Z = 100 \Omega$ ).

• Salida comando aux 1: 3,5 Vcc a 1 mA (siempre disponible sólo con placa exterior activa, tiempo de activación igual que el tiempo de activación de la cerradura eléctrica).

• Salida comando aux 2: 3,5 Vcc a 1 mA (siempre disponible en todas placas exteriores, tiempo de activación 1 s).

• Salida activación placa externa: 3,5 Vcc a 1 mA (activa durante todo el tiempo de la comunicación).

• Temperatura de funcionamiento: entre -15 °C y +50 °C.

**Características cámara vídeo de la placa exterior HEV/301**

• Estándar vídeo: CCIR (EIA).

• Sensor: CCD 1/4".

• Frecuencia horizontal: 15.625 Hz (15.750 Hz EIA).

• Frecuencia vertical: 50 Hz (60 Hz EIA).

• Salida vídeo: 1Vpp compuesto en 75  $\Omega$ .

• Resolución: 380 líneas.

• Iluminación mínima: 5 lx.

• Relación señal/ruido: 45 dB.

• Obturador: electrónico automático de 1/50s a 1/100.000s.

• Objetivo: de foco fijo f 3,7 F 4.5.

**Características cámara vídeo de la placa exterior HEVC/301**

• Estándar vídeo: PAL.

• Sensor: CCD 1/4".

• Frecuencia horizontal: 15.625 Hz.

• Frecuencia vertical: 50 Hz.

• Salida vídeo: 1Vpp compuesto en 75  $\Omega$ .

• Resolución: 330 líneas.

• Iluminación mínima: 50 lx.

• Relación señal/ruido: 46 dB.

• Obturador: electrónico automático.

• Objetivo: de foco fijo f 3,7 F 5 (pin-hole).

### Instrucciones

#### para la instalación

Es preciso empotrar la caja a ras de pared y a una altura tal que permita aprovechar al máximo las cualidades de la telecámara.

Al montar las cajas de empotrar se podrán evitar posibles deformaciones utilizando el separador que se incluye en el suministro (fig. 1).

Se puede utilizar el destornillador extraído del distanciador para regular el volumen del micrófono y del altavoz (fig. 4).

**ATENCIÓN. Los cables de conexión se deben pasar por uno de los puntos pre-troquelados, situados en la parte inferior de la caja a empotrar (A de fig. 1).**

Con la llave hexagonal macho de s 2,5 incluida en el suministro, desenroscar el tornillo de bloqueo y desmontar la placa de la base (fig. 2).

Para montar posteriores pulsadores es preciso seguir las instrucciones que los acompañan.

Quitar las dos cubiertas protectoras de los agujeros roscados en la caja de empotrar y asegurar el bastidor con los dos tornillos incluidos en el suministro (fig. 3).

Effectuar las conexiones. Para escribir los datos que se desea en el letrero de identificación, retirar el sujetaletrero y seguidamente el propio letrero (fig. 7).

**NOTA. Se pueden usar letreros de identificación personalizados siem-**

pre y cuando no superen los 2 mm de espesor.

Para montar la placa, primero se debe introducir la parte superior en el cabezal y seguidamente, utilizando una llave macho hexagonal s 2,5, enroscar el tornillo bloqueador (fig. 8).

## ELIMINACION

Comprobar que no se tire al medioambiente el material de embalaje, sino que sea eliminado conforme a las normas vigentes en el país donde se utilice el producto. Al final del ciclo de vida del aparato evítese que éste sea tirado al medioambiente.

La eliminación del aparato debe efectuarse conforme a las normas vigentes y privilegiando el reciclaje de sus partes componentes.

En los componentes, para los cuales está prevista la eliminación con reciclaje, se indican el símbolo y la sigla del material.

## INSTRUÇÕES PARA A INSTALAÇÃO

### PLACA BOTONEIRA VÍDEO PORTEIRO HEV/301

Placa botoneira de vídeoporteiro com um botão que permite a total gestão do equipamento.

Com o acoplamento das placas de botões HEP/306-HEP/312D é possível realizar instalações até um máximo de 64 utilizadores.

Para as ligações com os derivados internos a placa botoneira utiliza o bus BPT X2 TECHNOLOGY, que consente transmitir num único fio bifilar, twistato de tipo telefónico, todos os sinais para o funcionamento do equipamento.

É possível acrescentar, em série à primeira placa botoneira, outras três placas botoneiras sejam elas de vídeo porteiros, que de porteiros automáticos sem a utilização de ulteriores aparelhagens (selectores, distribuidores).

A placa botoneira está predisposta para alojar o kit de sinalização luminosa de equipamento ocupado KHSO e 1 kit de chamada KHPS (ou 1 kit KHPD).

A placa botoneira está completa de: - câmara de vídeo CCD orientável manualmente, seja na horizontal que na vertical de  $\pm 11^\circ$  (fig. 4), com objectiva de focal fixa (para as dimensões da zona de filmagem ver a fig. 5);

- grupo fónico;

- LED a infravermelhos para a iluminação do sujeito;

- três potenciômetros para as seguintes funções (fig. 4-6):

1) regulação do volume à placa botoneira;

2) regulação do volume ao derivado interno;

3) regulação (desde 1 até 15 s) do tempo de activação da fechadura eléctrica.

A placa botoneira está dotada de sinalização acústica de equipamento ocupado e de fechadura eléctrica activa.

As cablagens em dotação permitem uma fácil ligação às várias aparelhagens que compõem a placa botoneira.

### Função dos bornes

14÷18 Vcc	alimentação
saída da fechadura eléctrica	botão de abertura da porta
massa para a fechadura eléctrica	
saída comando auxiliar 1	
saída comando auxiliar 2	
saída habilitação placa botoneira	
entrada bus de outras placas botoneiras	
saída bus para os derivados internos ou outras placas botoneiras	

### Função dos conectores

Conector CN1 de 5 vias: para utilizar na ligação à placa HEP/306 ou HEP/312D.

Conector CN3 de 3 vias: para utilizar na ligação aos botões KHPS ou KHPD.

1-vermelho: ao botão n.2.

2-cor de laranja: ao botão n.3.

3-amarelo: ao botão n.4.

**ATENÇÃO.** Em instalações com várias placas botoneiras é necessário manter a mesma disposição dos botões de chamada.

Conector CN4: já fornecido conectado.

1-preto: ao botão n.1.

2-castanho: ao botão n.1.

3-verde: aos LED iluminação botões.

4-amarelo: aos LED iluminação botões.

Conector CN5 de 2 vias: para utilizar na ligação ao kit de sinalização luminosa KHSO.

**ATENÇÃO.** Os condutores dos conectores não utilizados devem ser isolados.

### Função das pontes SW1 e SW2 (fig. 6)

SW1: programação automática número das placas botoneiras (default 1).  
SW2: programação dos derivados internos.

**Programação do número de placas botoneiras** (operação necessária só na presença de várias placas botoneiras)

1 - Posicionar-se na última placa botoneira ligada em série ao bus (geralmente aquele com os bornes B IN não conexos).

2 - Tirar a ponte SW1.

3 - Esperar pela nota de confirmação (3÷15 s aproximadamente).

O número das notas de confirmação assinalam também o número de placas botoneiras presentes e programadas (1 nota para a placa botoneira principal e 1 nota para cada placa botoneira secundária).

4 - Tornar a inserir a ponte SW1.

### Programação derivados internos

1 - Tirar a ponte SW2 de uma placa botoneira qualquer.

2 - Levantar o auscultador do derivado interno a programar (para o derivado interno telefónico ver as instruções apresentadas na interface IT/300).

3 - Pressionar ao mesmo tempo os botões de abertura da porta e auxiliar 2 pelo menos por 1 s (a activação do áudio para a placa botoneira confirma que se verificou a operação).

4 - Desde a placa botoneira pressionar o botão de chamada ao qual associar o derivado interno.

5 - Tornar a depor o auscultador.

6 - Repetir a operação do ponto 2 para todos os restantes derivados internos.

7 - Tornar a inserir a ponte SW2 para sair da programação.

**ATENÇÃO.** O procedimento de programação do selector VSE/301, se presente, deve ser executado só depois da programação de associação das chamadas das placas botoneiras aos derivados internos. Nas instalações com XA/300LR se aconselha de recolher os códigos identificativos ID (SN) dos derivados internos, aplicados na parte de fora do móvel, e referi-los nas tabelas anexas às aparelhagens XA/300LR e IPC/300LR.

**NOTA.** Depois de programado o alimentador mediante PCS/300 já não será possível aceder à programação base das placas botoneiras. Para restabelecer as condições de default ver capítulo dedicado.

### Restabelecimento condições de default da placa botoneira

1 - Tirar a ponte SW1.

2 - Fechar o contacto da abertura porta de massa.

Uma nota acústica confirma que se verificou a operação.

3 - Tornar a inserir a ponte SW1.

### PLACA BOTONEIRA VÍDEOPORTEIRO A CORES HEVC/301

Placa botoneira vídeoporteiro dotada de câmara de vídeo a cores CCD e LED de luz branca para a iluminação do sujeito.

De características e funcionalidade semelhantes à placa botoneira HEV/301.

### Características técnicas

- Alimentação:  $\Delta$  14÷18 Vcc.
- Absorção:  $\Delta$
- a repouso com 14 Vcc 230 mA max;
- activo com 14 Vcc 380 mA max;
- com fechadura eléctrica activa acrescentar 500 mA;
- para cada HEP/306-HEP/312D acrescentar 35 mA;
- para cada XDV/304A ligado acrescentar 40 mA;
- para 64 derivados internos acrescentar 64 mA.
- Segredo de conversação áudio/vídeo.
- Comando da fechadura eléctrica: de tipo impulsivo para a fechadura eléctrica de 12 V 1 A.
- Tempo de activação da fechadura eléctrica: regulável desde 1 até 15 s.
- Tempo de activação do equipamento: 60 s.
- Tempo de duração de chamada: 30 s.
- Saída bus: alimentação de 15 Vcc para amplificador e derivados internos, driver vídeo de tipo balanceado ( $Z = 100 \Omega$ ).
- Saída comando aux. 1: 3,5 Vcc de 1 mA (disponível só com placa botoneira activa, tempo de activação igual ao tempo de activação da fechadura eléctrica).
- Saída comando aux. 2: 3,5 Vcc de 1 mA (sempre disponível nas todas placas botoneiras, tempo de activação igual ao tempo de activação da fechadura eléctrica).
- Saída da activação da placa botoneira: 3,5 Vcc de 1 mA (activa por todo o tempo da comunicação).
- Temperatura de funcionamento: desde -15 °C até +50 °C.

### Características câmara de vídeo da placa botoneira HEV/301

- Standard vídeo: CCIR (EIA).
- Sensor: CCD 1/4".
- Frequência horizontal: 15.625 Hz (15.750 Hz EIA).

- Frequência vertical: 50 Hz (60 Hz EIA).
- Saída vídeo: 1Vpp compósito sobre 75  $\Omega$ .
- Resolução: 380 linhas.
- Iluminação mínima: 5 lx.
- Relação sinal de perturbação: 45 dB.
- Obturador: electrónico automático desde 1/50 s até 1/100.000 s.
- Objectiva: de focal fixa f 3,7 F 4.5. Características câmara de vídeo da placa botoneira HEVC/301
- Standard vídeo: PAL.
- Sensor: CCD 1/4".
- Frequência horizontal: 15.625 Hz.
- Frequência vertical: 50 Hz.
- Saída vídeo: 1Vpp compósito sobre 75  $\Omega$ .
- Resolução: 330 linhas.
- Iluminação mínima: 50 lx.
- Relação sinal de perturbação: 46 dB.
- Obturador: electrónico automático.
- Objectiva: de focal fixa f 3,7 F 5 (pin-hole).

### Instruções para a instalação

A caixa de encastre deve ser fixada ao muro a prumo e a uma altura adequada.

Na colocação das caixas de encastrar serão evitadas possíveis deformações utilizando o distancial próprio fornecido (fig. 1).

É possível utilizar a chave de fenda obtida pelo espaçador para regular o volume do microfone e do altifalante (fig. 4).

**ATENÇÃO.** Os cabos de ligação devem ser introduzidos através de um dos pontos de ruptura preestabelecida, situados na parte inferior da caixa de encastre (A da fig. 1).

Através da chave macho sextavada s 2,5 em dotação desapertar o parafuso de bloqueio e desmontar a placa da base (fig. 2).

Para a montagem de ulteriores botões seguir as instruções em dotação com os mesmos.

Extrair os dois talões em papel de protecção aos furos com rosca na caixa de encastre e fixar o chassis através dos dois parafusos em dotação (fig. 3).

Efectuar as ligações. Para escrever os dados desejados no letreiro portanome, extrair o espelho que fixa o letreiro e em seguida o letreiro (fig. 7).

**NOTA.** Podem-se utilizar letreiros portanome personalizados até um máximo de 2 mm de espessura.

Para montar a placa inserir em primeiro lugar a parte superior na cabeceira e em seguida, com uma chave macho sextavado s 2,5, apertar o parafuso de fixação (fig. 8).

### ELIMINAÇÃO

Assegurar-se que o material da embalagem não seja disperso no ambiente, mas eliminado seguindo as normas vigentes no país de utilização do produto.

Ao fim do ciclo de vida do aparelho evitar que o mesmo seja disperso no ambiente.

A eliminação da aparelhagem deve ser efectuada respeitando as normas vigentes e privilegiando a reciclagem das suas partes constituintes.

Sobre os componentes, para os quais é previsto o escoamento com reciclagem, estão reproduzidos o símbolo e a sigla do material.

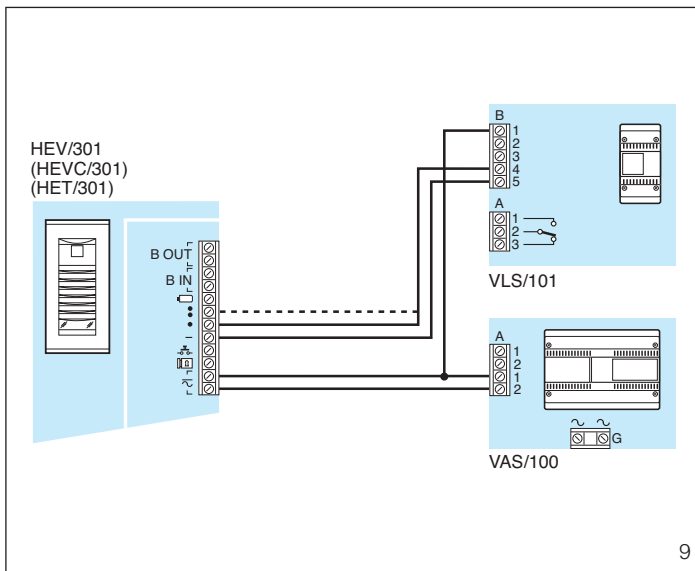

9

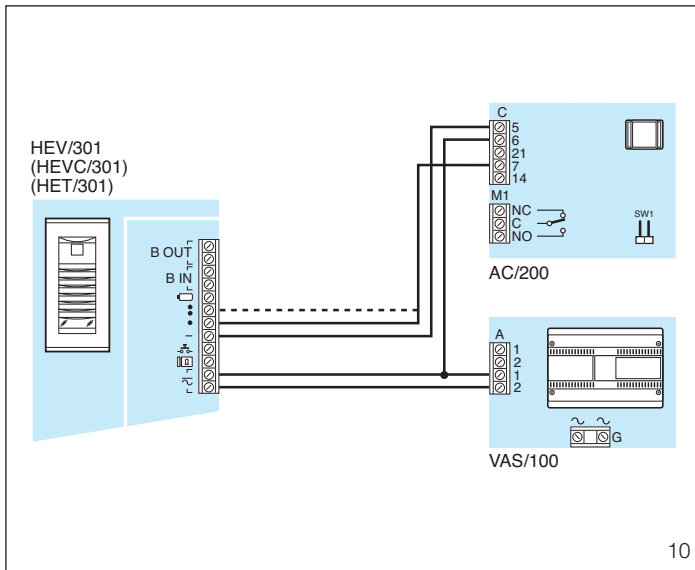

10

**Fig.9** - Esempio di collegamento uscita ausiliaria Aux 1 o Aux 2 con l'unità relè VLS/101. Alimentazione mediante VAS/100.

**Fig.10** - Esempio di collegamento uscita ausiliaria Aux 1 o Aux 2 con l'unità relè AC/200. Alimentazione mediante VAS/100.

**Fig.9** - Sample connection of Aux 1 or Aux 2 auxiliary output with relay unit VLS/101. Power supply by means of VAS/100.

**Fig.10** - Sample connection of Aux 1 or Aux 2 auxiliary output with relay unit AC/200. Power supply by means of VAS/100.

**Abb.9** - Anschlussbeispiel zwischen Zusatzausgang Aux 1 oder Aux 2 und Relaiseinheit VLS/101. Stromversorgung über VAS/100.

**Abb.10** - Anschlussbeispiel zwischen Zusatzausgang Aux 1 oder Aux 2 und Relaiseinheit AC/200. Stromversorgung über VAS/100.

**Fig.9** - Exemple de raccordement sortie auxiliaire Aux 1 ou Aux 2 avec le relais VLS/101. Alimentation par VAS/100.

**Fig.10** - Exemple de raccordement sortie auxiliaire Aux 1 ou Aux 2 avec le relais AC/200. Alimentation par VAS/100.

**Fig.9** - Ejemplo de conexión salida auxiliar Aux 1 ó Aux 2 con la unidad relé VLS/101. Alimentación mediante VAS/100.

**Fig.10** - Ejemplo de conexión salida auxiliar Aux 1 ó Aux 2 con la unidad relé AC/200. Alimentación mediante VAS/100.

**Fig.9** - Exemplo de ligação de saída auxiliar Aux 1 ou Aux 2 com a unidade relé VLS/101. Alimentação através de VAS/100.

**Fig.10** - Exemplo de ligação de saída auxiliar Aux 1 ou Aux 2 com a unidade relé AC/200. Alimentação através de VAS/100.

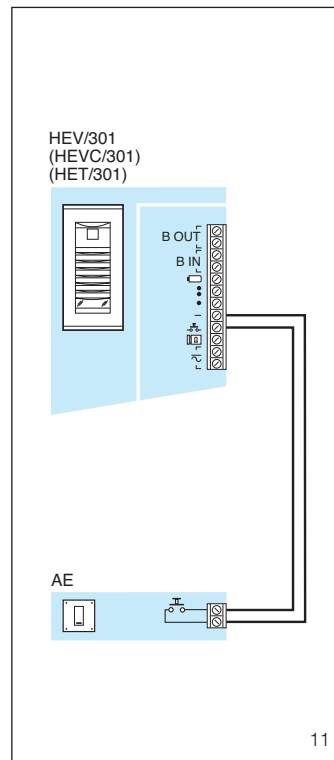

11

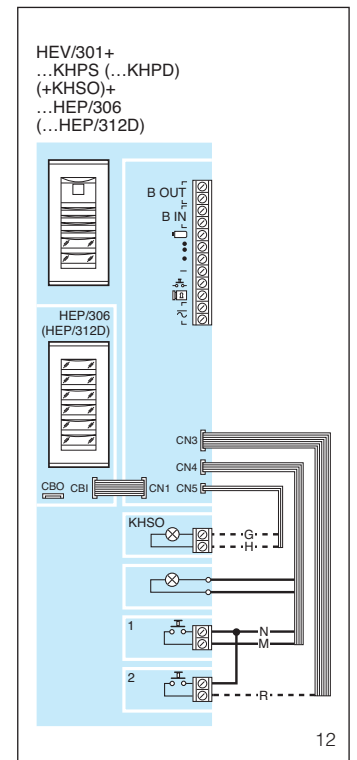

12

**Fig.11** - Schema di collegamento del pulsante ausiliario apriporta (AE).

**Fig.12** - Colore dei conduttori relativi ai cablaggi CN3-CN4-CN5.

**Fig.11** - Connection diagram of auxiliary door-lock release button (AE).

**Fig.12** - Colour coding of wires relating to CN3-CN4-CN5.

**Abb.11** - Anschlüsse zwischen Türöffnertaste (Auxiliary/Service) (AE).

**Abb.12** - Farbe der Kabelleiter CN3-CN4-CN5.

**Fig.11** - Schéma de raccordement du bouton gâche intérieure (AE).

**Fig.12** - Couleur des conducteurs relatifs aux câblages CN3-CN4-CN5.

**Fig.11** - Esquema de conexión del pulsador auxiliar abrepuerta (AE).

**Fig.12** - Color de los conductores correspondientes a los cableados CN3-CN4-CN5.

**Fig.11** - Esquema de ligação do botão auxiliar de abertura de porta (AE).

**Fig.12** - Cor dos condutores relativos às cablagens CN3-CN4-CN5.

### CN3

C: arancio, orange, Orange, orange, naranja, laranja

G: giallo, yellow, Gelb, jaune, amarillo, amarelo

R: rosso, red, Rot, rouge, rojo, vermelho

### CN4

M: marrone, brown, Braun, marron, marrón, castanho

N: nero, black, Schwarz, noir, negro, preto

### CN5

G: giallo, yellow, Gelb, jaune, amarillo, amarelo

H: grigio, grey, Grau, gris, gris, cinzento



# SE 302V01.2

IMPIANTO VIDEOCITOFONICO PLURIFAMILIARE (SISTEMA X2) CON 1 INGRESSO (ALIMENTAZIONE CENTRALIZZATA DEI VIDEOCITOFONI).

MULTI-FLAT VIDEO ENTRY INSTALLATION (X2 SYSTEM) WITH 1 ENTRANCE (CENTRALIZED VIDEO HANDSETS POWER SUPPLY).

VIDEOSPRECHANLAGE FÜR MEHRFAMILIENHAUSER (SYSTEM X2) MIT 1 AUSSENSTATION (ZENTRALE STROMVERSORGUNG DER VIDEOSPRECHGARNITUR).

INSTALLATION PORTIER VIDEO POUR IMMEUBLE (SYSTÈME X2) AVEC 1 ENTREE (ALIMENTATION CENTRALISEE DES PORTIERS VIDEO).

EQUIPO DE VIDEOPORTERO ELECTRONICO MULTIFAMILIAR (SISTEMA X2) CON 1 ENTRADA (ALIMENTACION CENTRALIZADA DE LOS VIDEOPORTEROS).

INSTALAÇÃO VIDEOPORTEIRO PLURIFAMILIAR (SISTEMA X2) COM 1 ENTRADA (ALIMENTAÇÃO CENTRALIZADA DOS VIDEOPORTEIROS).

# SE 302V01.2-A

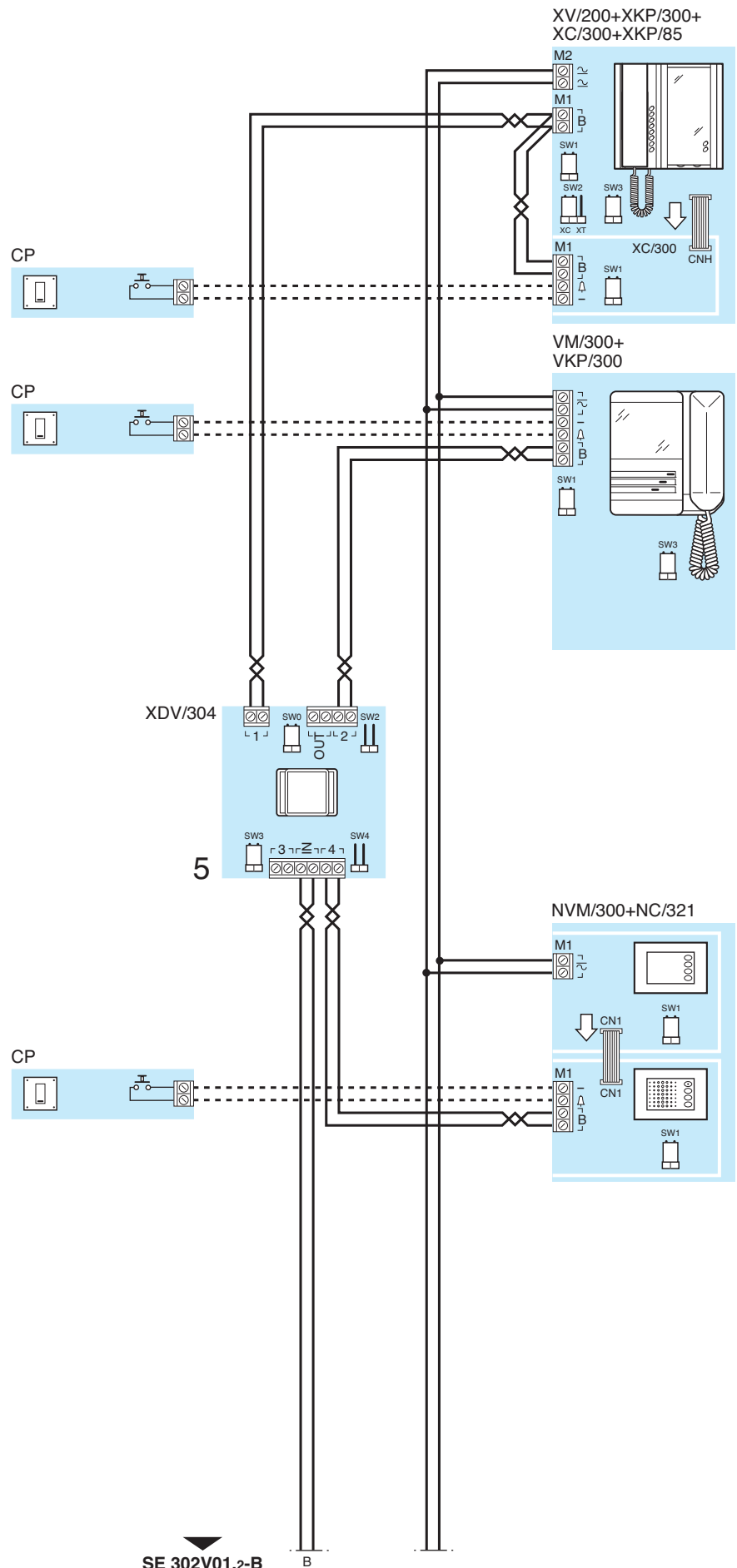

SE 302V01.2-B

# SE 302V01.2-B

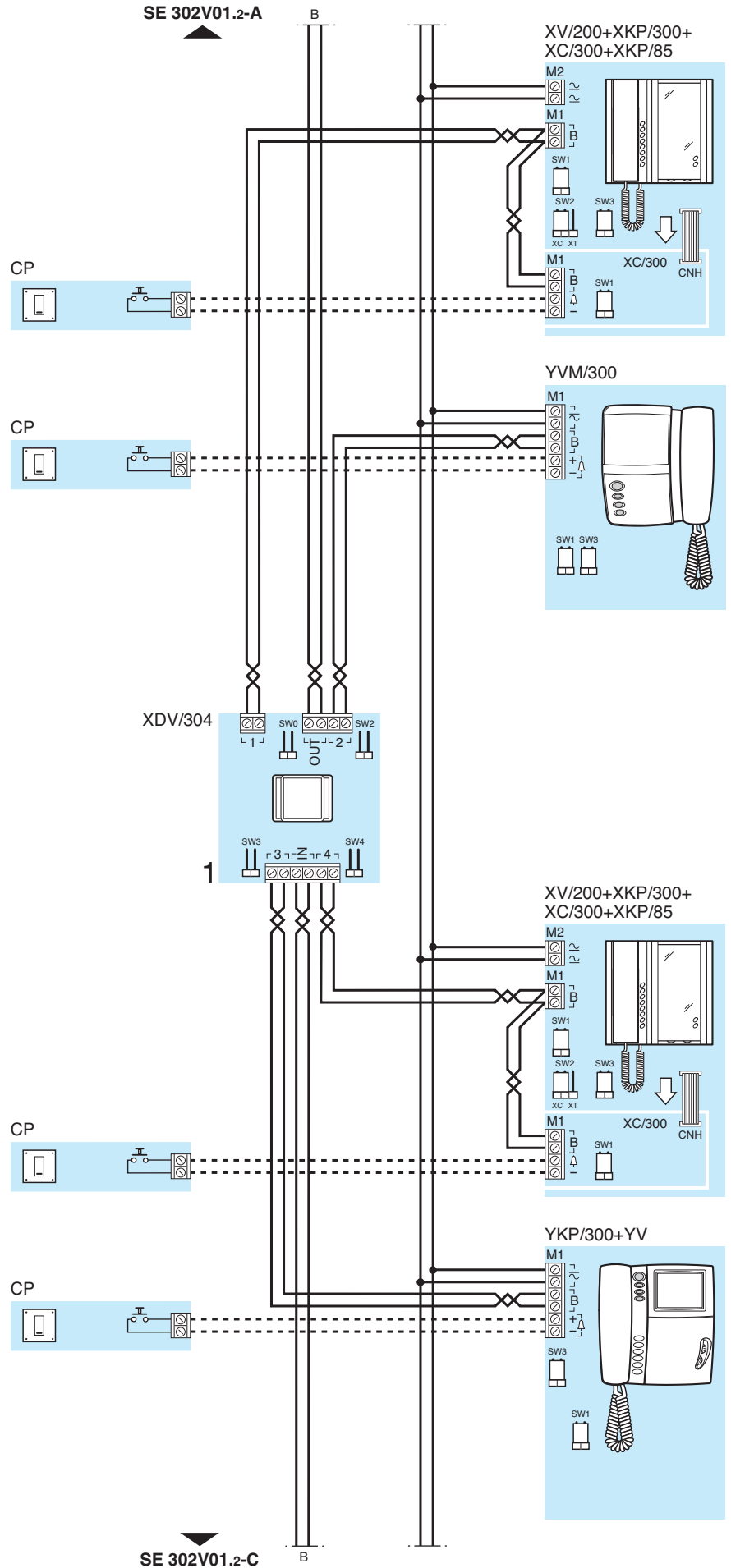

# SE 302V01.2-C

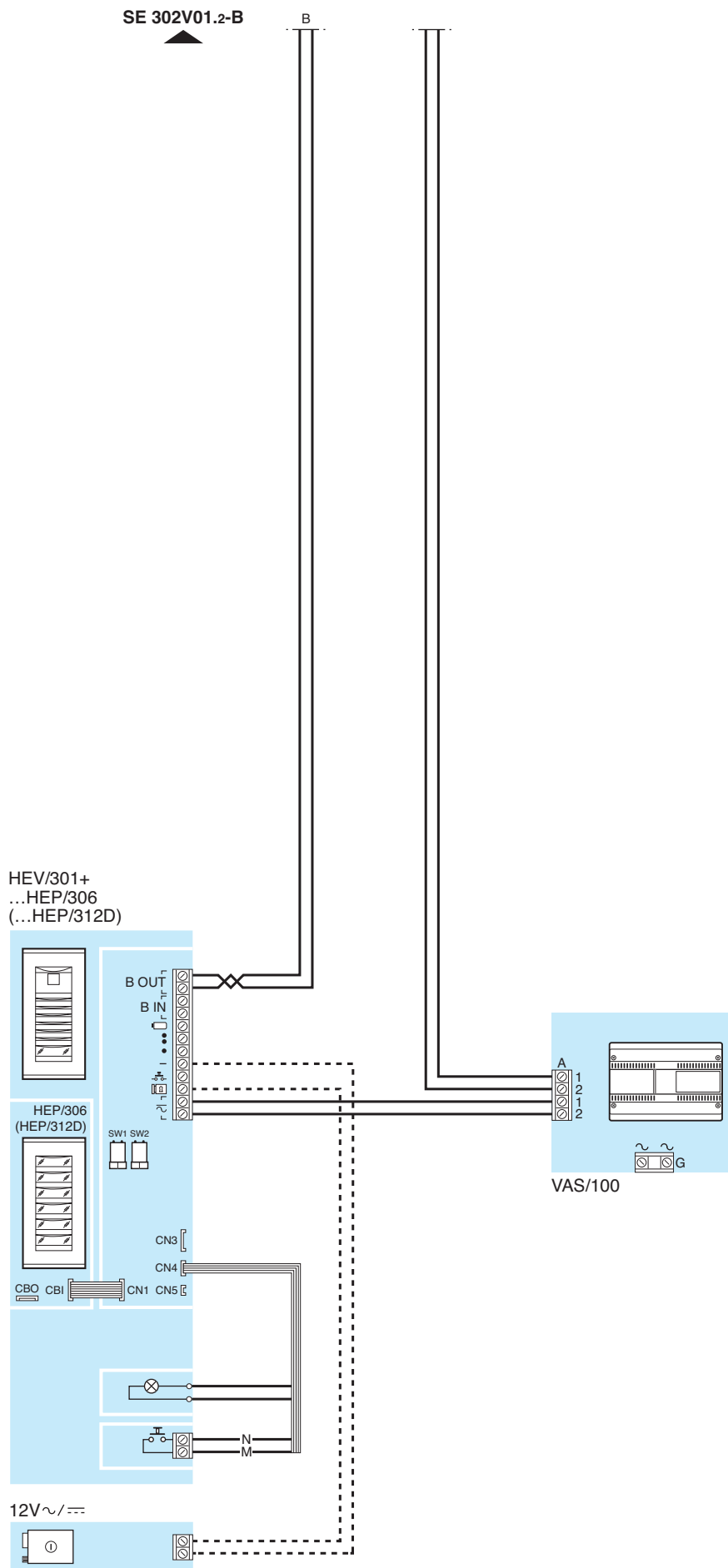

## SE 302V03.2

IMPIANTO VIDEOCITOFONICO PLURIFAMILIARE MISTO (SISTEMA X2) CON MONITOR, CITOFONI E 4 INGRESSI (ALIMENTAZIONE CENTRALIZZATA DEI VIDEOCITOFONI).

*MULTI-FLAT MIXED VIDEO ENTRY INSTALLATION (X2 SYSTEM) WITH MONITORS, HANDSETS AND 4 ENTRANCES (CENTRALIZED VIDEO HANDSETS POWER SUPPLY).*

GEMISCHTE VIDEOSPRECHANLAGE FÜR MEHRFAMILIENHAUSER (SYSTEM X2) MIT MONITOR, SPRECHGARNITUREN UND 4 AUSSENSTATIONEN (ZENTRALE STROMVERSORGUNG DER VIDEOSPRECHGARNITUR).

*INSTALLATION PORTIER VIDEO POUR IMMEUBLE MIXTE (SYSTÈME X2) AVEC MONITEURS, COMBINES ET 4 ENTREES (ALIMENTATION CENTRALISEE DES PORTIERS VIDEO).*

EQUIPO DE VIDEOPORTERO MULTIFAMILIAR MIXTO (SISTEMA X2) CON MONITORES, DERIVADOS INTERNOS CON AURICULAR Y 4 ENTRADAS (ALIMENTACION CENTRALIZADA DE LOS VIDEOPORTEROS).

*INSTALAÇÃO VIDEOPORTEIRO PLURIFAMILIAR MISTO (SISTEMA X2) COM MONITORES, DERIVADOS INTERNOS A AUSCULTADOR E 4 ENTRADAS (ALIMENTAÇÃO CENTRALIZADA DOS VIDEOPORTEIROS).*

## SE 302V03.2-A

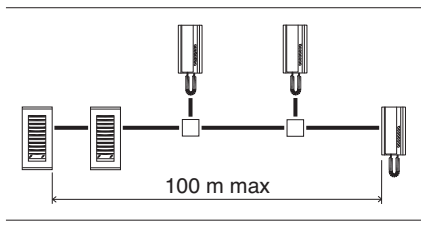
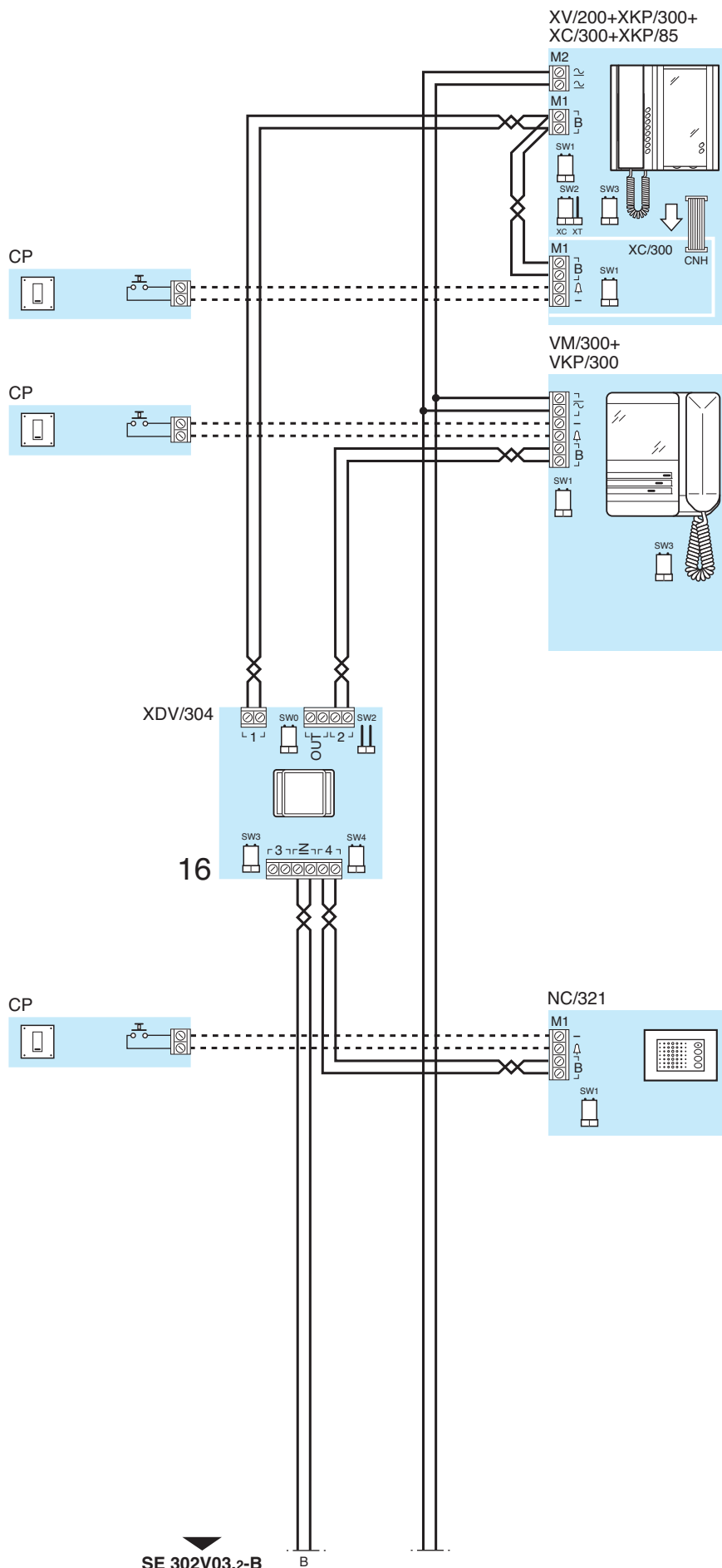

# SE 302V03.2-B

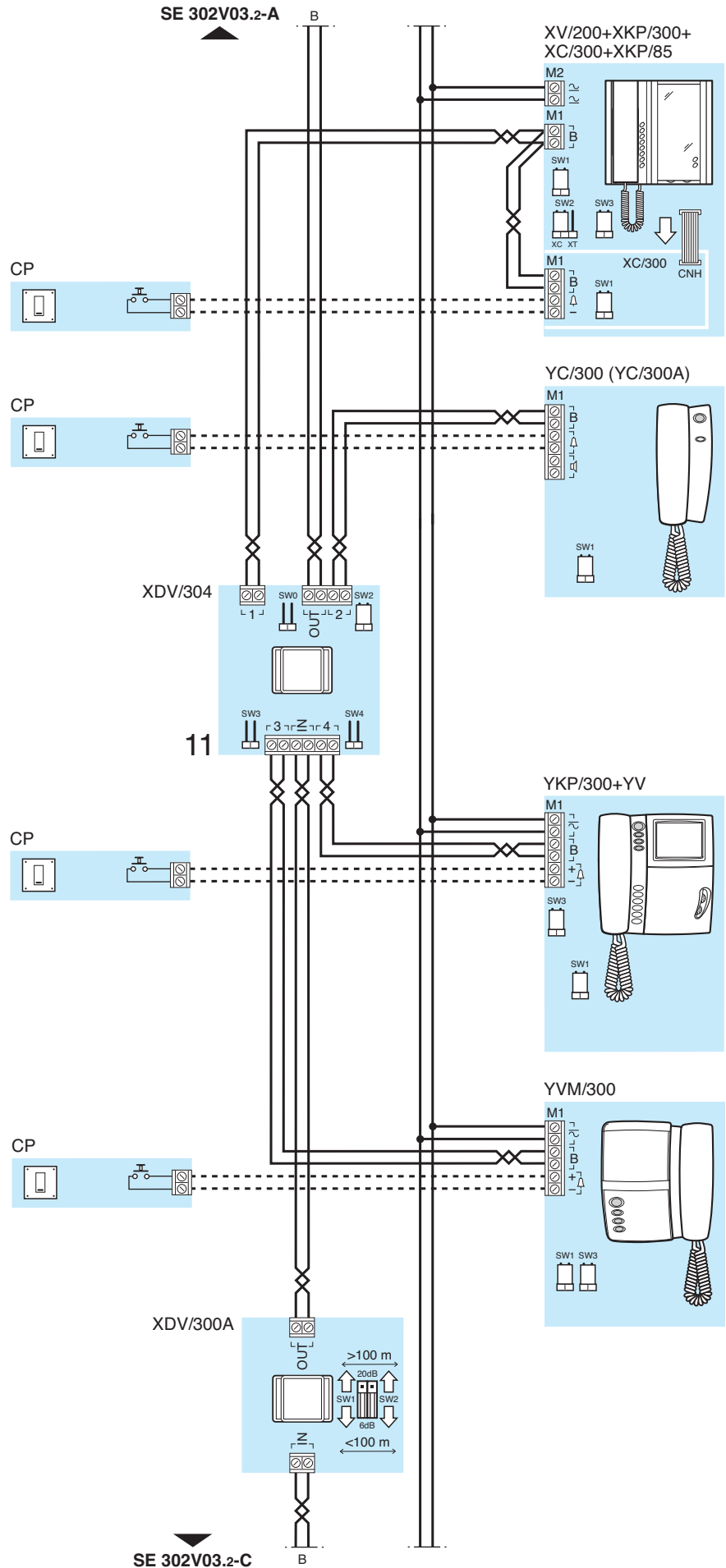

# SE 302V03.2-C

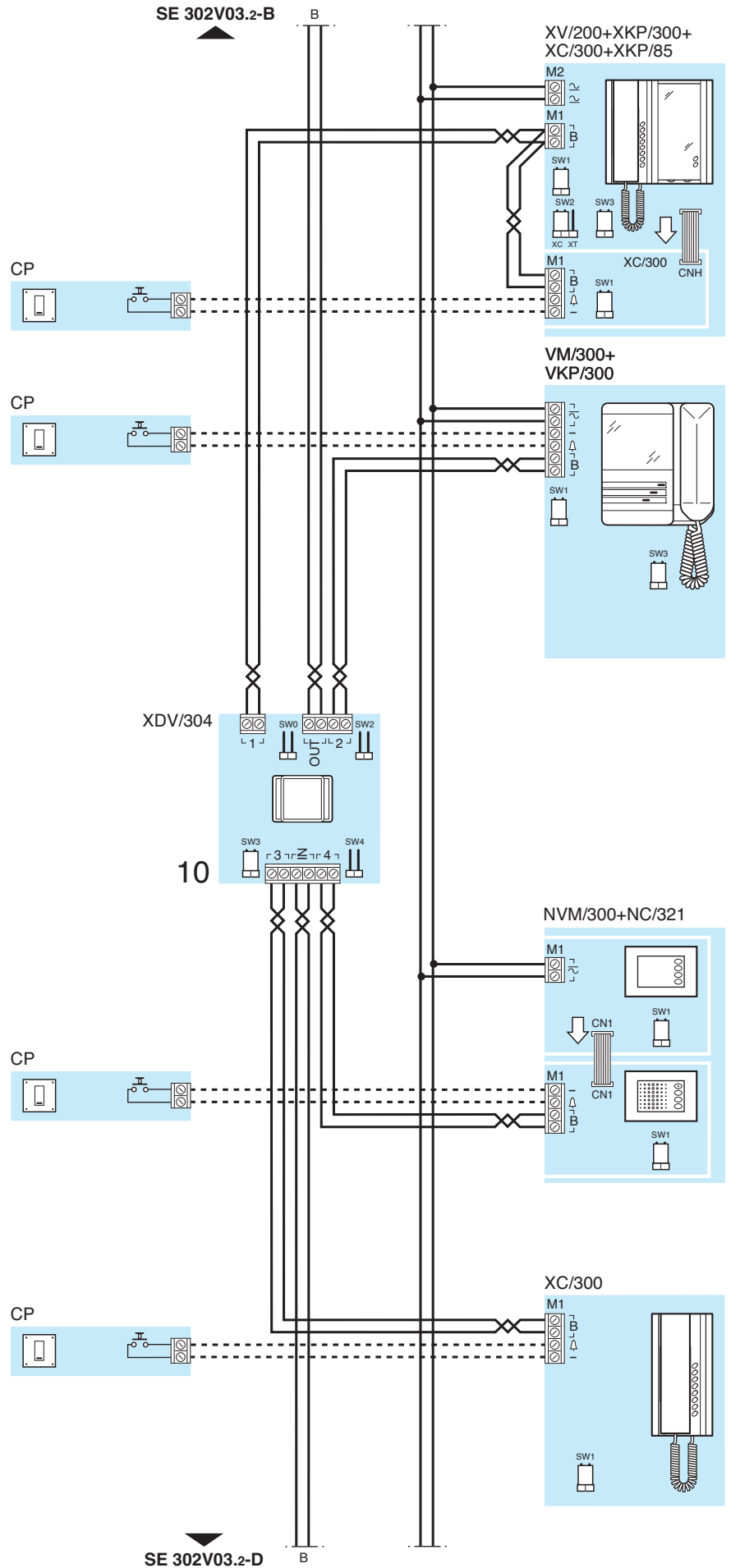

# SE 302V03.2-D

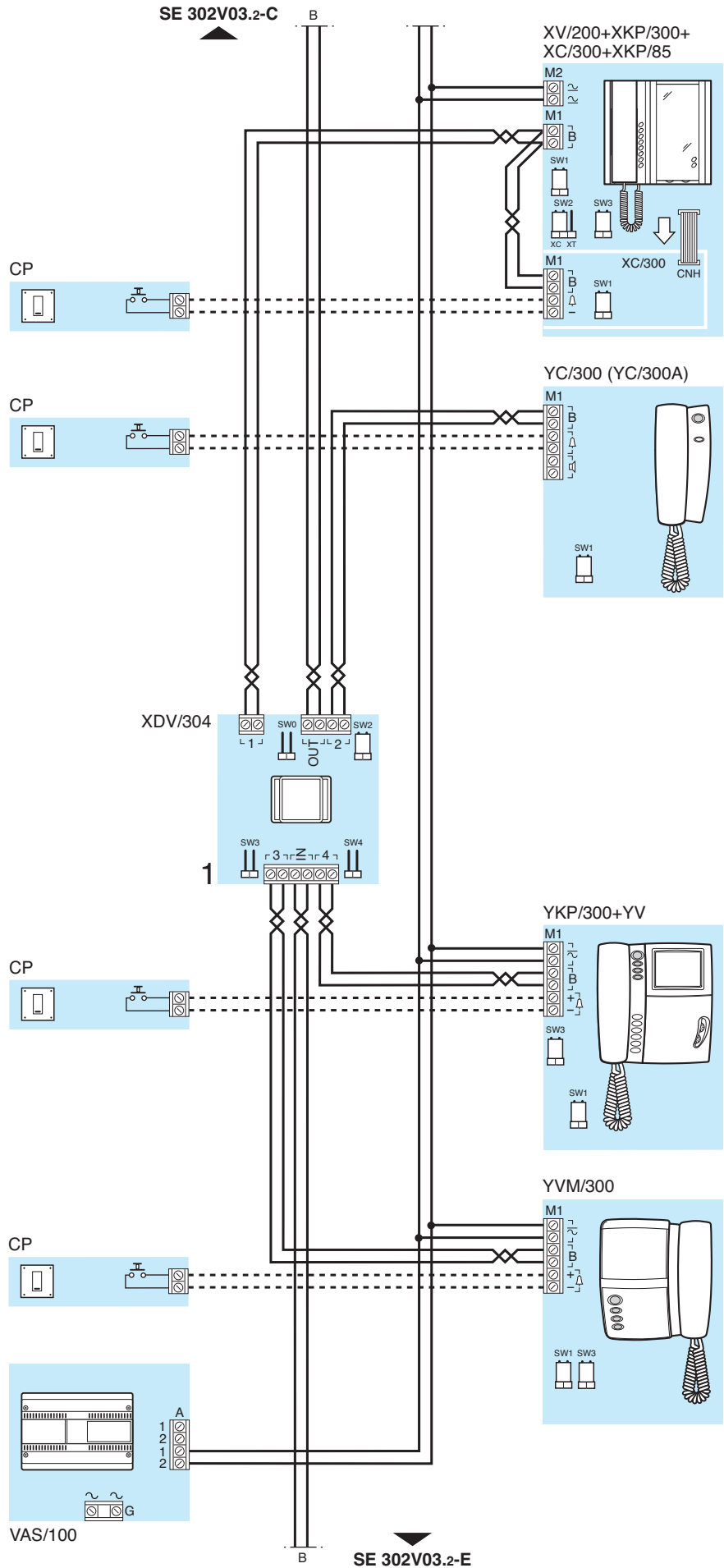

# SE 302V03.2-E

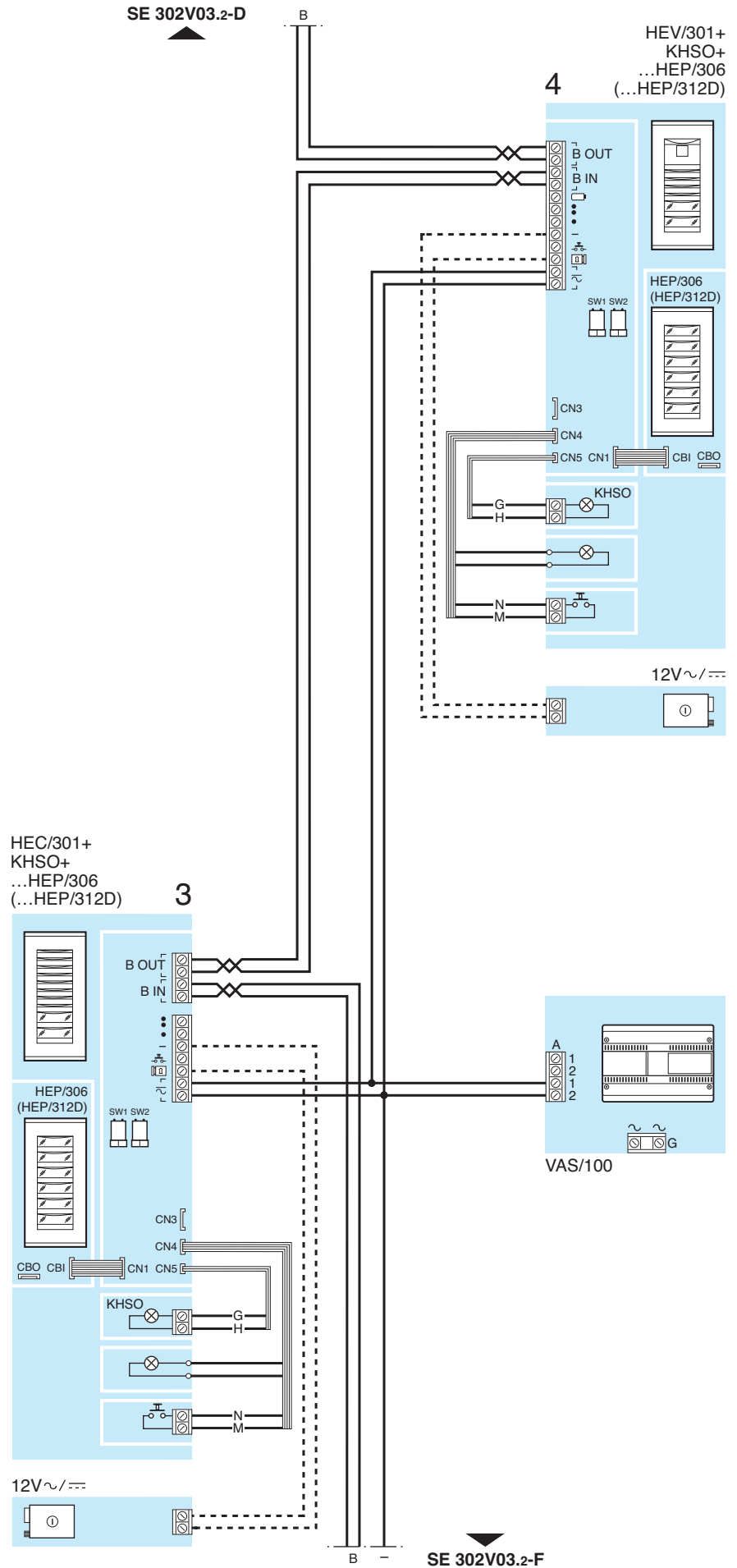



# SE 302V03.2-F

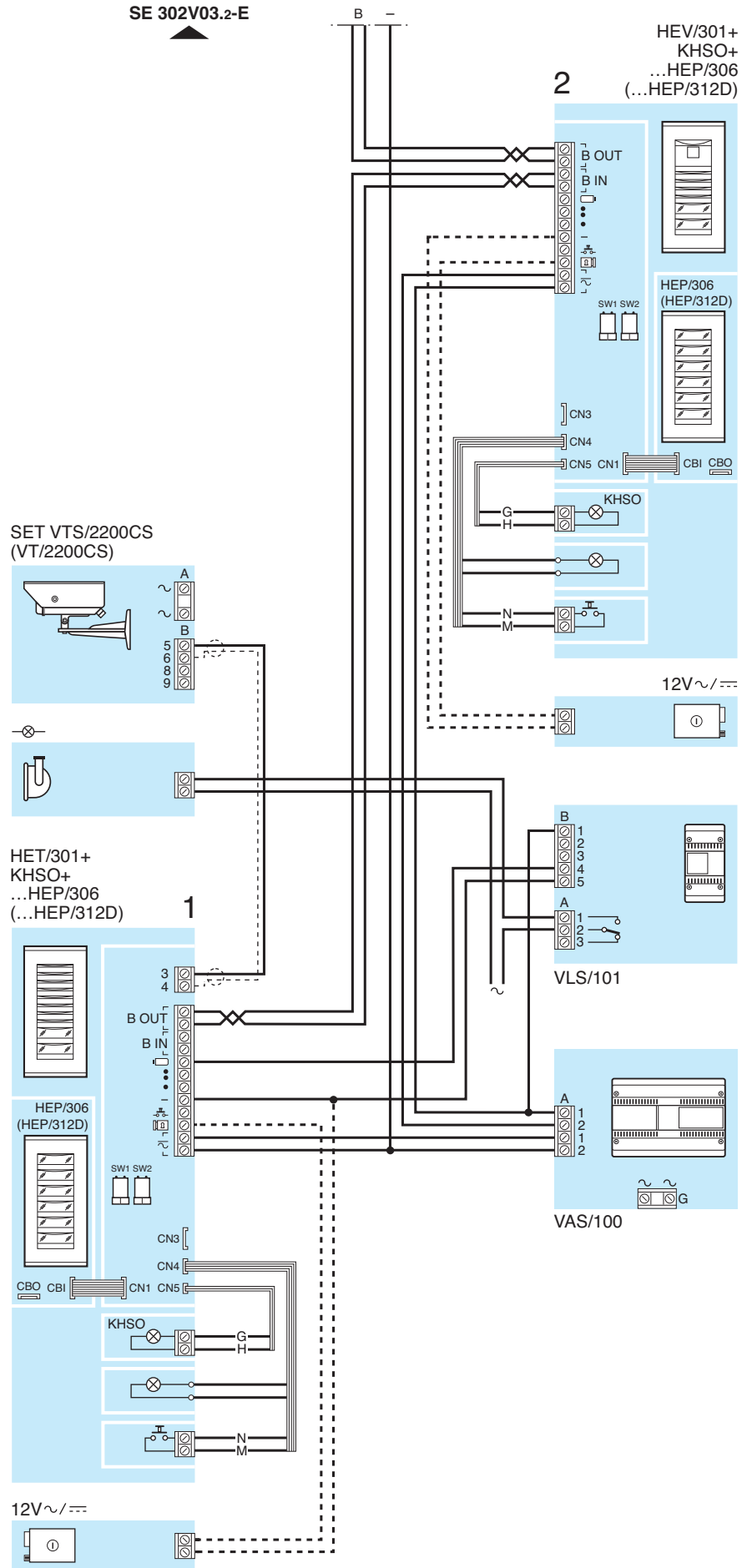

# SE 302VT01.1

IMPIANTO VIDEOCITOFONICO PLURIFAMILIARE (SISTEMA X2) CON 1 INGRESSO E INTERFACCIA TELEFONICA IT/300 (ALIMENTAZIONE CENTRALIZZATA DEI VIDEOCITOFONI).

*MULTI-FLAT VIDEO ENTRY INSTALLATION (X2 SYSTEM) WITH 1 ENTRANCE AND IT/300 TELEPHONE INTERFACE (CENTRALIZED VIDEO HANDSETS POWER SUPPLY).*

VIDEOSPRECHANLAGE FÜR MEHRFAMILIENHÄUSER (SYSTEM X2) MIT 1 AUSSENSTATION UND TELEFONSCHNITTSTELLE IT/300 (ZENTRALE STROMVERSORGUNG DER VIDEOSPRECHGARNITUR).

*INSTALLATION PORTIER VIDEO POUR IMMEUBLE (SYSTÈME X2) AVEC 1 ENTREE ET INTERFACE TELEPHONIQUE IT/300 (ALIMENTATION CENTRALISEE DES PORTIERS VIDEO).*

EQUIPO DE VIDEOPORTERO MULTIFAMILIAR (SISTEMA X2) CON 1 ENTRADA Y INTERFAZ TELEFONICA IT/300 (ALIMENTACION CENTRALIZADA DE LOS VIDEOPORTEROS).

*INSTALAÇÃO VIDEOPORTEIRO PLURIFAMILIAR (SISTEMA X2) COM 1 ENTRADA E INTERFACE TELEFONICA IT/300 (ALIMENTAÇÃO CENTRALIZADA DOS VIDEOPORTEIROS).*

# SE 302VT01.1-A

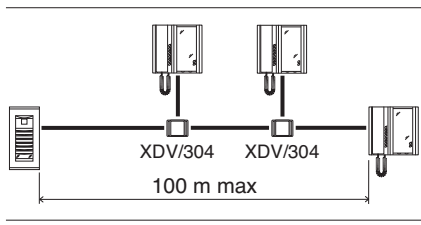
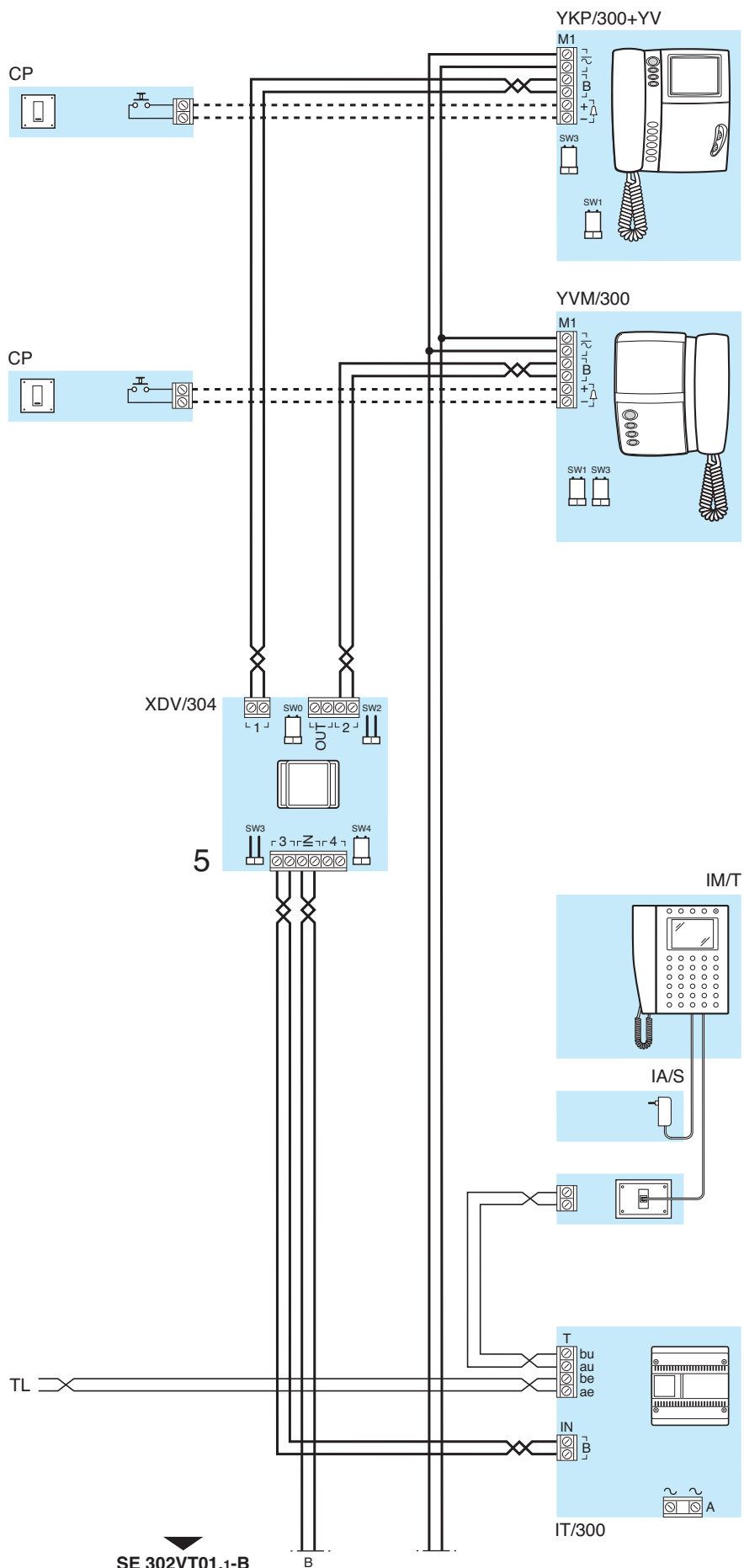

SE 302VT01.1-B

# SE 302VT01.1-B

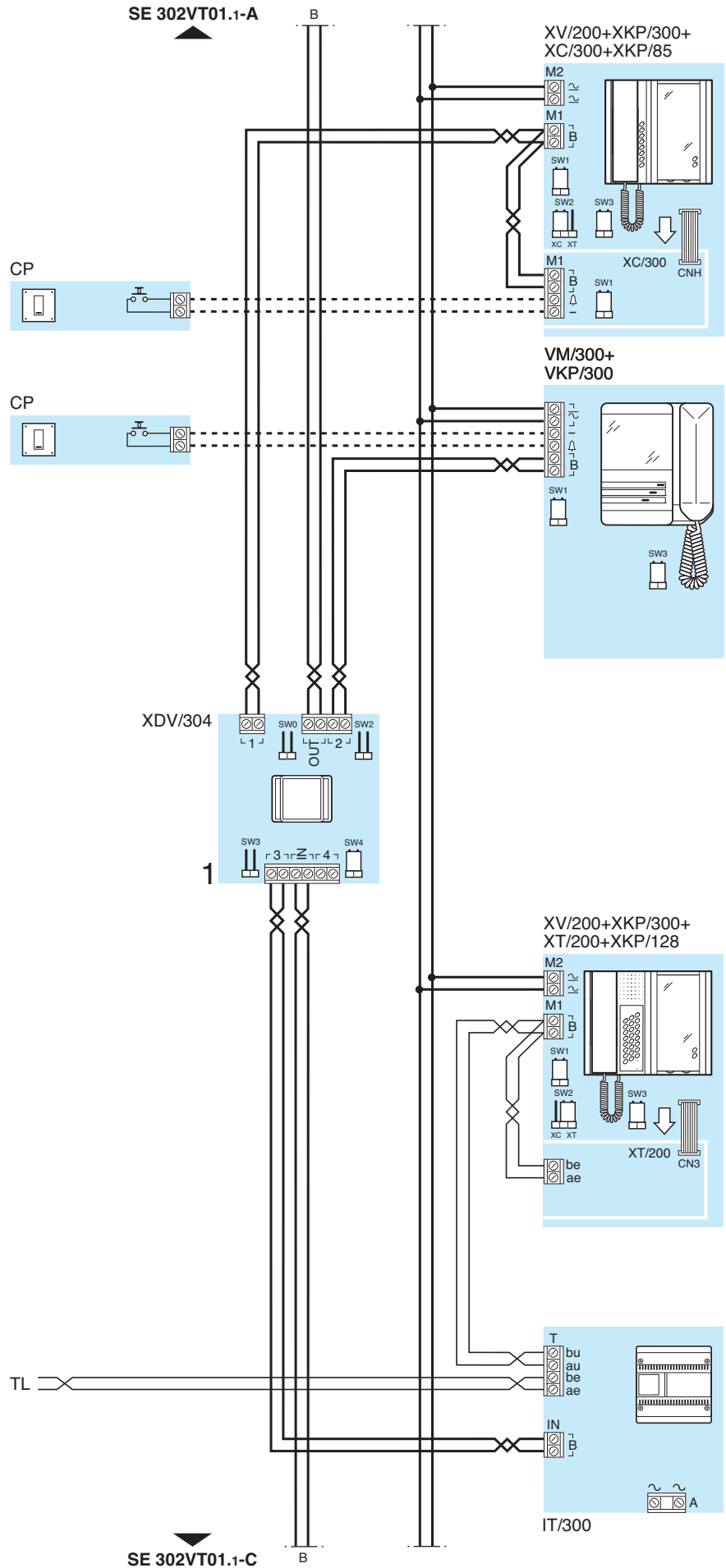

# SE 302VT01.1-C

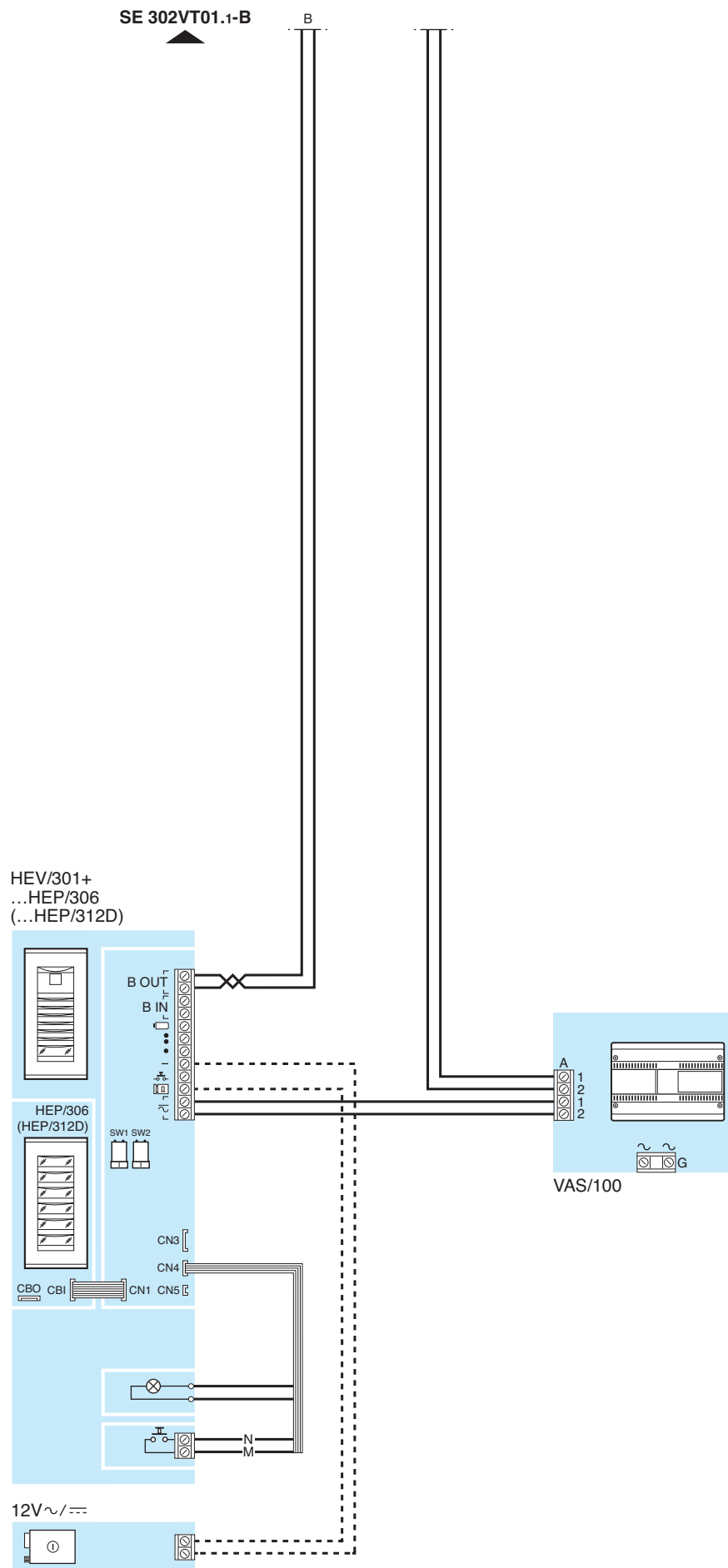

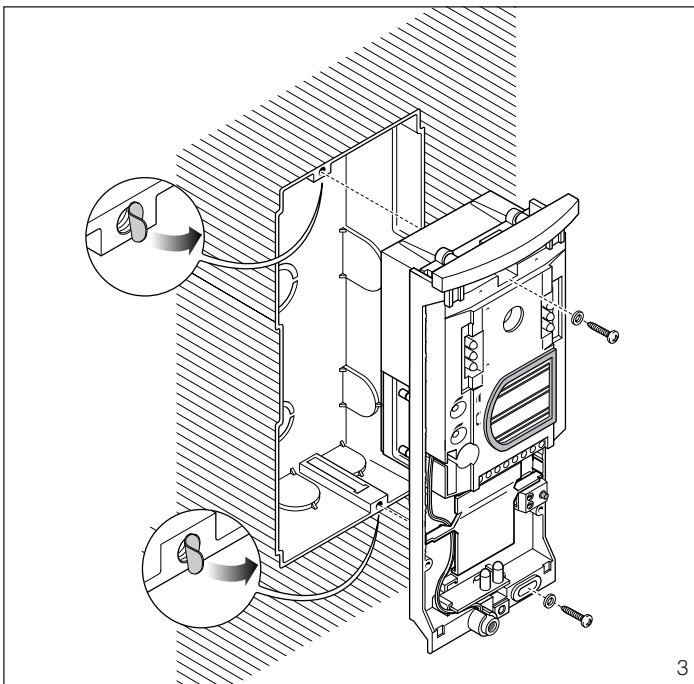
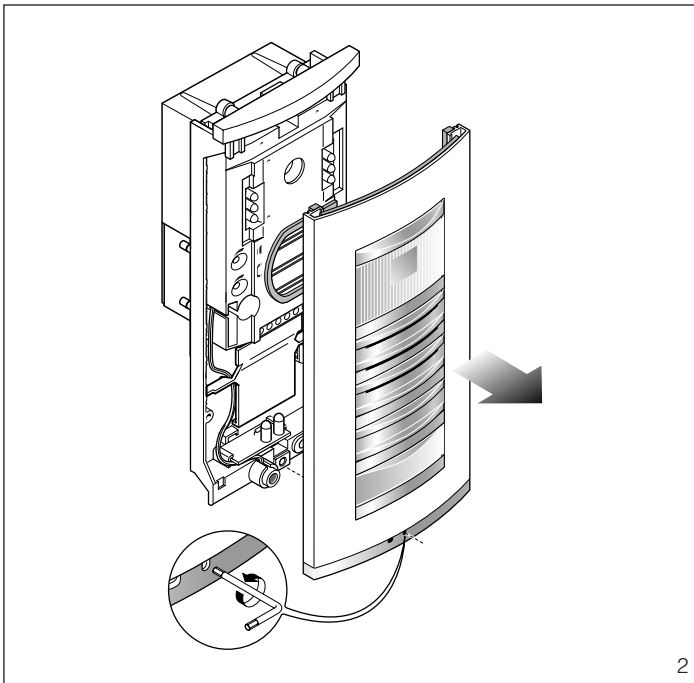
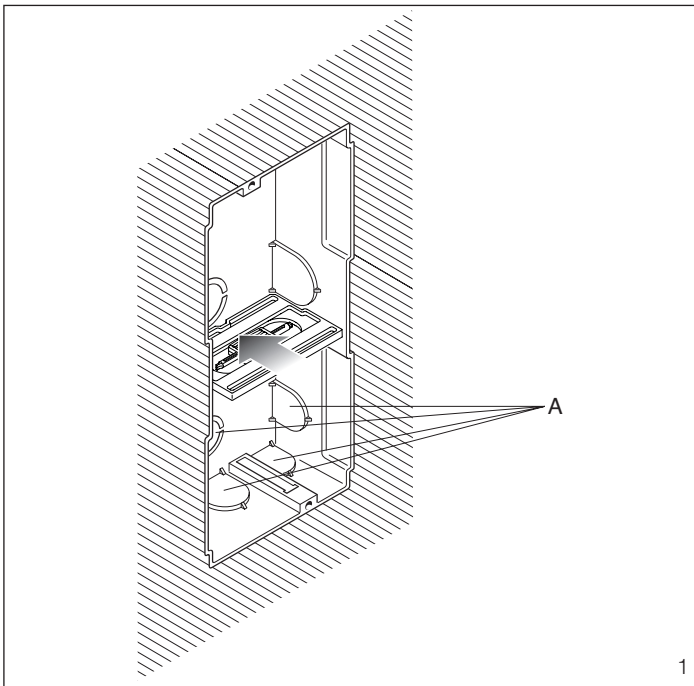

# HEV/301 HEVC/301 R3



BPT S.p.A.  
Via Roma, 41  
30020 Cinto Caomaggiore/VE/Italië  
http: www.bpt.it/e-mail: info@bpt.it

## NL INSTALLATIE- INSTRUCTIES

### BUITENPOST MET BEELDDEURTELEFOON HEV/301

Buitenpost met beelddeurtelefoon met één knop, waarmee de installatie volledig kan worden bestuurd.

In combinatie met de knoppenplaten HEP/306-HEP/312D kunnen installaties tot een maximum van 64 gebruikers worden verwezenlijkt.

Voor de verbinding met de binnenposten gebruikt de buitenpost de bus BPT X2 TECHNOLOGY, waarmee met één enkel gedraaid aderpaar van het telefoondraadtype alle signalen voor de werking van de installatie kunnen worden verzonden.

Er kunnen nog drie buitenposten, zowel beelddeurtelefoons als deurtelefoons, in serie aan de eerste buitenpost worden toegevoegd, zonder het gebruik van andere apparaten (kiezers, stroomverdelers).

Op de buitenpost is plaats voor de kit met controlelampje dat aangeeft dat de lijn bezet is KHSO en 1 oproepkit KHPD (of 1 kit KHPD).

De buitenpost is compleet met:  
- zowel horizontaal als verticaal  $\pm 11^\circ$  (fig. 4) handmatig draaibare CCD camera met lens met vaste brandpuntsafstand (voor de afmetingen van het opnamegebied raadpleegt u fig.5);

- fonische groep;

- infrarood LED om de persoon te verlichten;

- drie potentiometers voor de volgende functies (fig. 4-6):

□ volumeregeling op de buitenpost;

Ⓢ volumeregeling op de binnenpost;

P1 afstelling van de inschakeltijd (van 1 tot 15 s) van het elektroslot.

De buitenpost is voorzien van een geluidssignaal, dat meldt dat de installatie bezet is en het elektroslot actief.

Met de bijgeleverde kabels is een eenvoudige verbinding met de verschillende apparatuur mogelijk, waar de buitenpost uit bestaat.

### Functie van de klemmen

- 14-18V dc
- voeding
- elektroslot afsluiten

- deuropener
- massa voor elektroslot
- uitgang hulpbediening 1
- uitgang hulpbediening 2
- uitgang vrijgave buitenpost
- IN ingang bus van andere buitenposten
- OUT uitgang bus naar de binnenposten of andere buitenposten

### Functie van de connectoren

5-polige connector CN1: te gebruiken voor aansluiting op de plaat HEP/306 of HEP/312D.

3-polige connector CN3: te gebruiken voor aansluiting op de knoppen KHPS of KHPD

1-rood: naar knop nr.2.

2-oranje: naar knop nr.3.

3-geel: naar knop nr.4.

**LET OP.** Bij installaties met meerdere buitenposten moet dezelfde plaats van de oproepknoppen worden aangehouden.

Connector CN4: wordt reeds aangesloten geleverd.

1-zwart: naar knop nr.1.

2-bruin: naar knop nr.1.

3-groen: naar de LEDS die de knoppen verlichten.

4-geel: naar de LEDS die de knoppen verlichten.

2-polige connector CN5: te gebruiken voor aansluiting op de kit met controlelampje KHSO.

### Functie van de bypasses SW1 en SW2 (fig. 6)

SW1: automatische programmering aantal buitenposten (default 1).

SW2: programmering binnenposten.

**LET OP.** De geleiders van de ongebruikte kabels moeten worden geïsoleerd.

**Programmering aantal buitenposten** (handeling die alleen nodig is bij aanwezigheid van meerdere buitenposten)

1 - Ga naar de laatste in serie op de bus aangesloten buitenpost (over het algemeen die met de niet aangesloten B IN klemmen.

2 - Verwijder bypass SW1.

3 - Wacht op de bevestigingstoon (ongeveer 3-15 s).

Het aantal bevestigingstonen geeft ook het aantal aanwezige en geprogrammeerde buitenposten aan (1 toon voor de hoofdbuitenpost en 1 toon voor iedere secundaire buitenpost).

4 - Breng bypass SW1 weer aan.

### Programmering binnenposten

1 - Verwijder bypass SW2 van een willekeurige buitenpost.

2 - Haal de hoorn van de te programmeren binnenpost (zie voor de telefoonbinnenpost de instructies in interface IT/300).

3 - Druk tegelijkertijd gedurende minstens 1 s op de deuropener en hulpknop 2 (de inschakeling van de audio naar de buitenpost bevestigt de verichte handeling).

4 - Op de buitenpost drukt u op de oproepknop, waarmee u de binnenpost wilt verbinden.

5 - Leg de hoorn weer op de haak.

6 - Herhaal de handeling vanaf punt 2 bij alle resterende binnenposten.

7 - Breng bypass SW2 weer aan om de programmering af te sluiten.

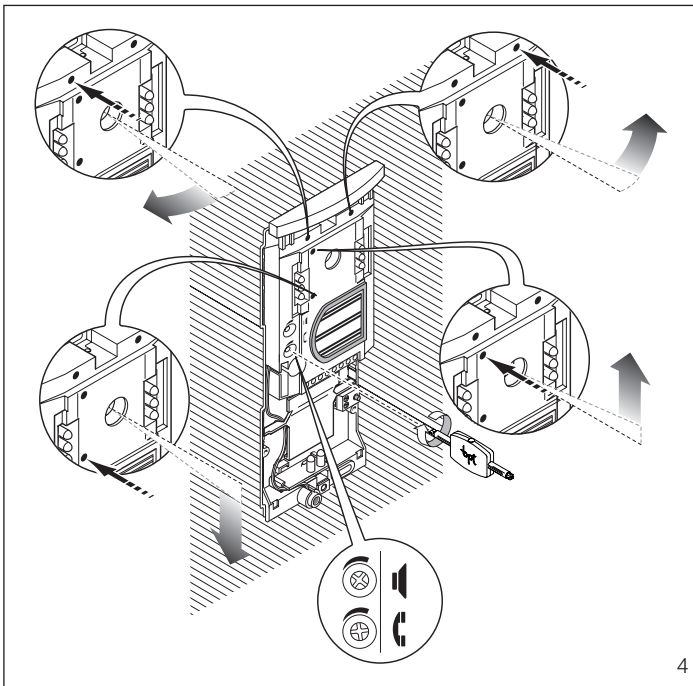

4

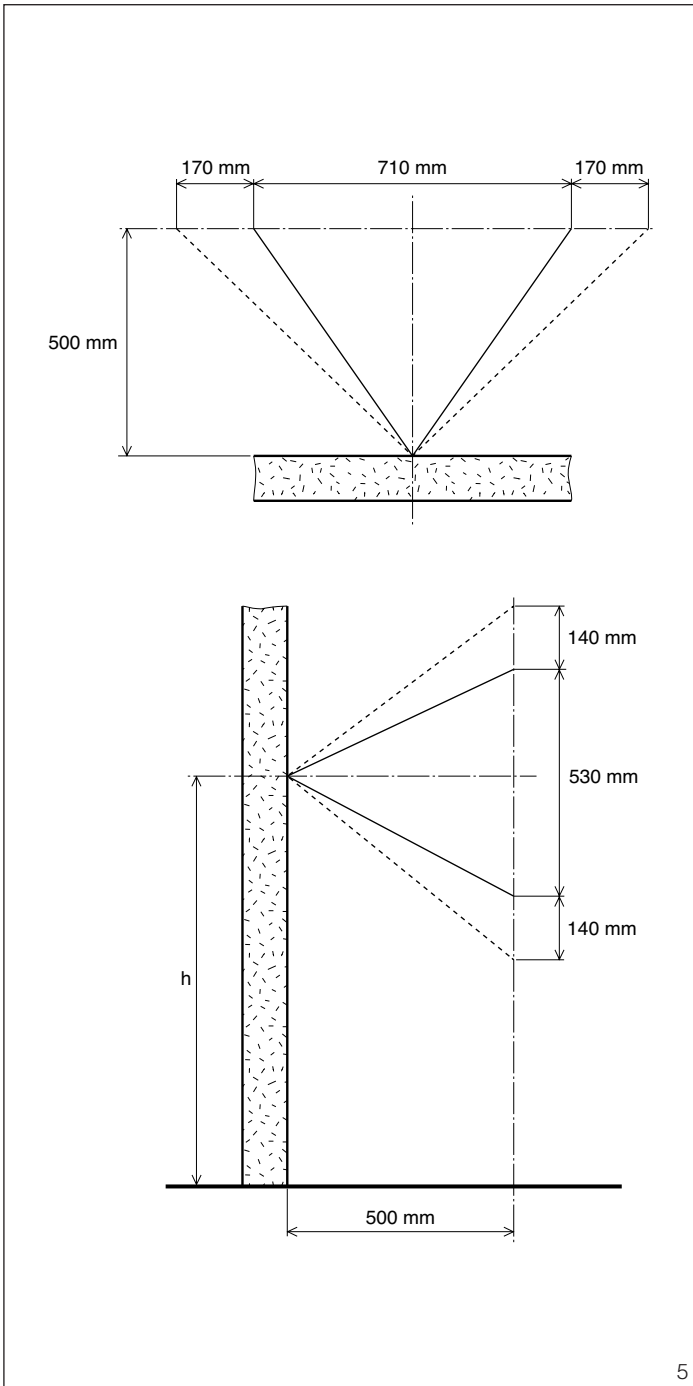

5

**LET OP.** De programmeerprocedu-  
re van kiezer VSE/301, indien aan-  
wezig, mag alleen worden verricht  
na de programmering die de oproep  
van de buitenposten aan de  
binnenposten koppelt.

Bij de installaties met XA/300LR  
wordt aanbevolen de ID (SN) iden-  
tificatiecodes van de binnenposten  
te verzamelen, die op de buiten-  
kant van de behuizing staan, en ze  
in de tabellen op te schrijven die bij  
de apparaten XA/300LR en  
IPC/300LR zijn gevoegd.

**OPMERKING.** Als het stroomvoor-  
zienings toestel eenmaal via  
PCS/300 is geprogrammeerd, is het  
niet meer mogelijk toegang te krij-  
gen tot de basisprogrammering  
van de buitenposten. Zie het spe-  
ciale hoofdstuk om de defaultvoor-  
waarden te herstellen.

**De defaultvoorwaarden vanaf de  
buitenpost herstellen**

- 1 - Verwijder bypass SW1.
  - 2 - Verbind het contact van de deur-  
opener met de massa.
- Een geluidstoon bevestigt dat de  
handeling is verricht.
- 3 - Breng bypass SW1 weer aan.

### BUITENPOST MET KLEUREN

**BEELDDEURTELEFOON HEVC/301**  
Buitenpost met beelddeurtelefoon  
voorzien van kleuren CCD camera en  
LED met wit licht om de persoon te  
verlichten. Met vrijwel dezelfde ken-  
merken en werking als buitenpost  
HEV/301.

#### Technische kenmerken

- Voeding:  $\Delta$  14-18 Vdc
  - Opname:  $\Delta$
  - in rust met  
14 Vdc max. 230 mA;
  - in bedrijf met 14 Vdc max. 380 mA;
  - met elektroslot in bedrijf 500 mA  
toevoegen;
  - voor iedere HEP/306-HEP/312D  
35 mA toevoegen;
  - voor iedere aangesloten XDV/300A  
40 mA toevoegen;
  - bij 64 binnenposten 64 mA toevoe-  
gen.
  - Audio/ video meeluisterblokkering.
  - Bediening elektroslot: van het  
impulstype voor elektroslot van 12  
V 1 A.
  - Inschakeltijd elektroslot: regelbaar  
van 1 tot 15 s.
  - Inschakeltijd van de installatie: 60 s
  - Duur van de oproep: 30 s.
  - Uitgang bus: voeding van 15 Vdc  
voor versterker en binnenposten,  
video drivers van het symmetrische  
type ( $Z = 100 \Omega$ ).
  - Uitgang hulpbediening 1: 3,5 Vdc bij  
1 mA (alleen beschikbaar bij inge-  
schakelde buitenpost. Dezelfde  
inschakeltijd als die van het elektro-  
slot).
  - Uitgang hulpbediening 2: 3,5 Vdc bij  
1 mA (altijd op alle buitenposten  
beschikbaar. Dezelfde inschakeltijd  
als die van het elektroslot).
  - Uitgang inschakeling buitenpost:  
3,5 Vdc bij 1 mA (ingeschakeld tij-  
dens de hele duur van het gesprek)
  - Werktemperatuur: van  $-15^\circ\text{C}$  tot  
 $+50^\circ\text{C}$ .
- Kenmerken camera van buitenpost  
HEV/301**
- Standaard video: CCIR (EIA)
  - Sensor: CCD 1/4".
  - Horizontale frequentie: 15.625 Hz  
(15.750 Hz EIA).
  - Verticale frequentie: 50 Hz (60 Hz  
EIA).

- Video-uitgang: 1Vpp samenge-  
steld op 75  $\Omega$ .
- Resolutie: 380 lijnen.
- Minimum verlichting: 5 lx.
- Verhouding storingssignaal: 45 dB.
- Sluiter: automatisch elektronisch  
van 1/50 s tot 1/100.000 s.
- Lens: met vaste brandpuntsaf-  
stand  $f 3.7 F 4.5$ .

**Kenmerken camera van buitenpost  
HEVC/301**

- Standaard video: PAL.
- Sensor: CCD 1/4".
- Horizontale frequentie: 15.625 Hz.
- Verticale frequentie: 50 Hz.
- Video-uitgang: 1Vpp samenge-  
steld op 75  $\Omega$ .
- Resolutie: 330 lijnen.
- Minimum verlichting: 50 lx.
- Verhouding storingssignaal: 46 dB.
- Sluiter: automatisch elektronisch.
- Lens: met vaste brandpuntsaf-  
stand  $f 3.7 F 5$  (pinhole).

#### Installatie-instructies

De inbouwdoos moet verzonken en  
op een zodanige hoogte in de muur  
worden gemetseld, dat de kenmer-  
ken van de camera het beste tot hun  
recht komen. Bij het gebruik van de  
inbouwdoos worden mogelijke ver-  
vormingen voorkomen, door het spe-  
ciale bijgeleverde afstandstuk te  
gebruiken (fig. 1).

De schroevendraaier die u van het  
afstandstuk heeft overgehouden,  
kan worden gebruikt om het volume  
van de microfoon en de luidspreker  
te regelen (fig. 4).

**LET OP.** De verbindingkabels moe-  
ten door één van de vooraf bepaalde  
breekpunten aan de onderkant van  
de inbouwdoos worden gehaald (A  
van fig. 1).

Met behulp van de bijgeleverde  
inbussleutel met steekverbinding s  
2,5 draait u de stelschroef los en  
demonteert u de plaat van het frame  
(fig. 2). Voor de montage van verdere  
knoppen volgt u de bij de knoppen  
geleverde instructies.

Verwijder de twee beschermdeopjes  
uit de gaten met schroefdraad in de  
inbouwdoos en bevestig het frame  
met de twee bijgeleverde schroeven  
(fig. 3).

Verricht de aansluitingen. Om de  
gewenste gegevens op het naam-  
plaatje te schrijven, haalt u de houder  
en vervolgens het kaartje weg (fig. 7).

**OPMERKING.** Er kunnen gepersona-  
liseerde naamplaatjes worden  
gebruikt met een dikte van maximum  
2 mm.

Om de plaat te monteren, doet u  
eerst de bovenkant in de kop en  
schroeft u vervolgens de stelschroef  
met een inbussleutel met steekver-  
binding s 2,5 aan (fig. 8).

#### AFDANKEN

Verzeker u ervan dat het verpak-  
kingsmateriaal niet in het milieu wordt  
achtergelaten, maar wordt afgedankt  
volgens de voorschriften die gelden  
in het land van gebruik van het pro-  
duct. Zorg er aan het eind van de  
levenscyclus van het apparaat voor  
dat het niet in het milieu wordt ach-  
tergelaten.

Het apparaat dient volgens de gel-  
dende voorschriften afgedankt en de  
onderdelen ervan zoveel mogelijk  
gerecycled te worden.

Op de onderdelen die gerecycled  
kunnen worden, is het symbool en de  
code van het materiaal aangegeven.

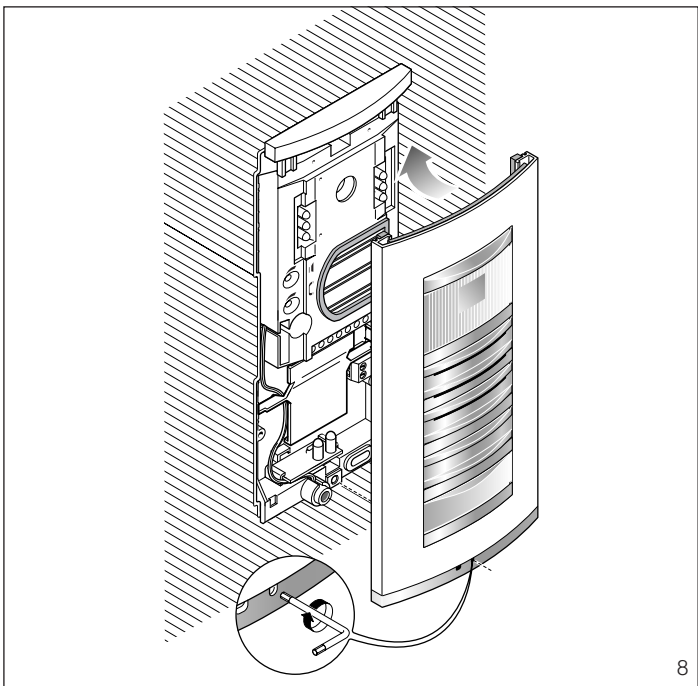
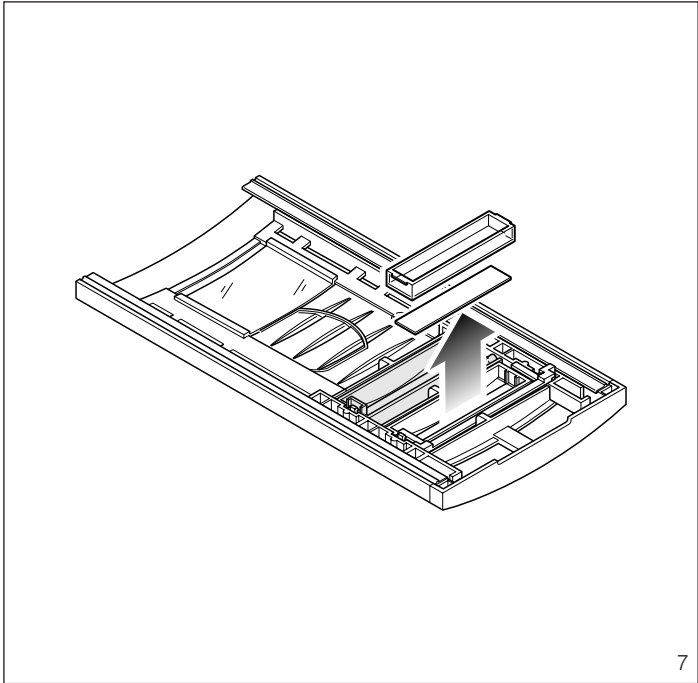
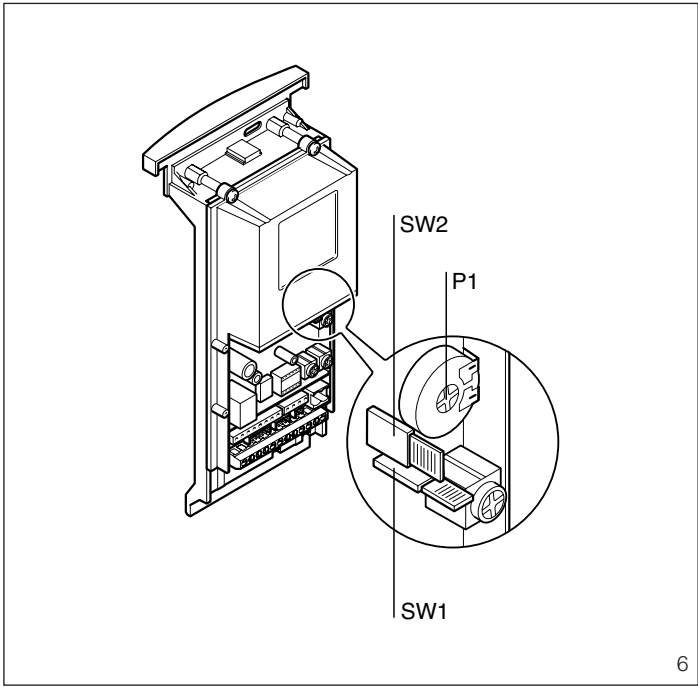

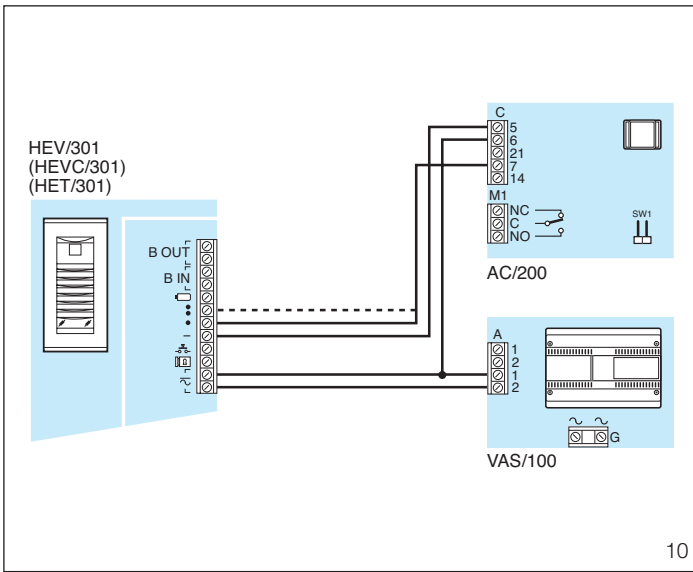
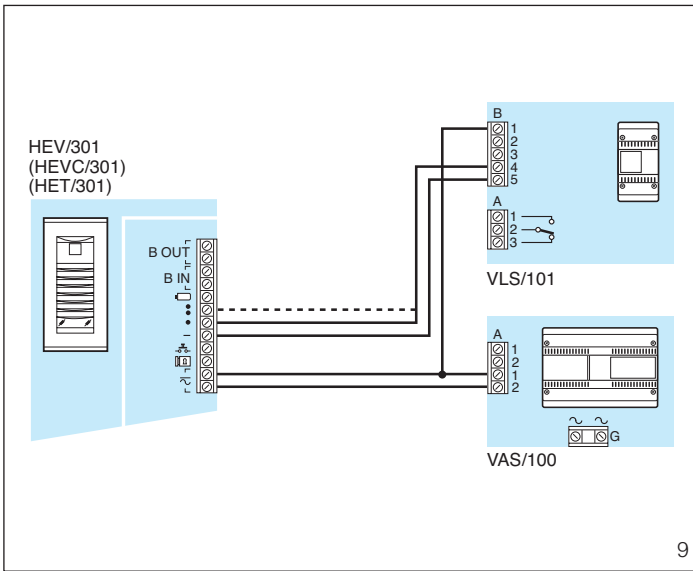

Fig.9 - Aansluitvoorbeeld hulpuitgang Aux 1 of Aux 2 met relaise-eenheid VLS/101. Voeding via VAS/100.

Fig.10 - Aansluitvoorbeeld hulpuitgang Aux 1 of Aux 2 met relaise-eenheid AC/200. Voeding via VAS/100.

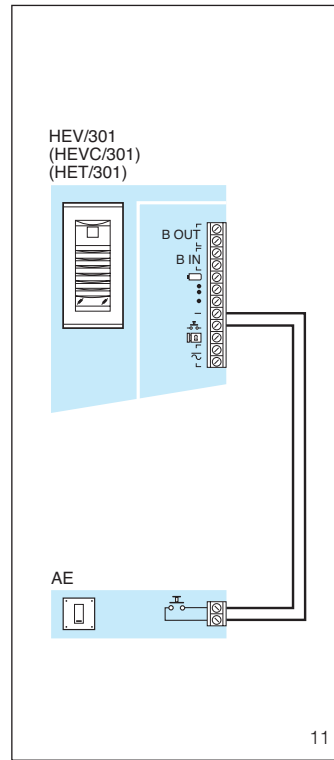

Fig.11 - Aansluitschema van de hulpknop van de deuropener (AE).

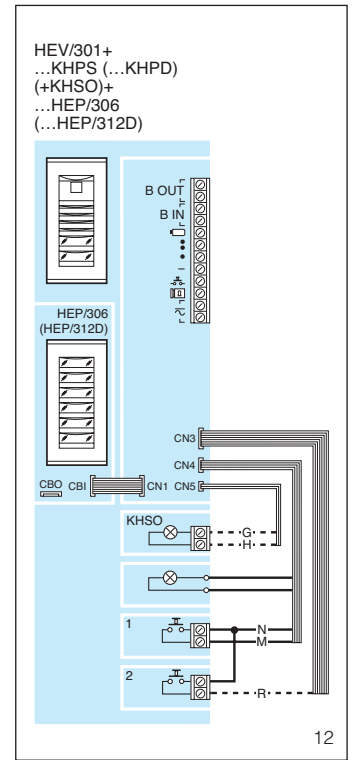

Fig.12 - Kleur van de geleiders die horen bij de kabels CN3-CN4-CN5.

- CN3

---

- C: oranje
  
- G: geel
  
- R: rood
  
- CN4

---

- M: bruin
  
- N: zwart
  
- CN5

---

- G: geel
  
- H: grijs



# SE 302V01.2

BEELDDEURTELEFOONINSTAL-  
LATIES VOOR MEERGEZINSWO-  
NINGEN (SYSTEEM X2) MET 1  
INGANG (GECENTRALISEERDE  
VOEDING VAN DE BEELDDEURTE-  
LEFOONS ).

# SE 302V01.2-A

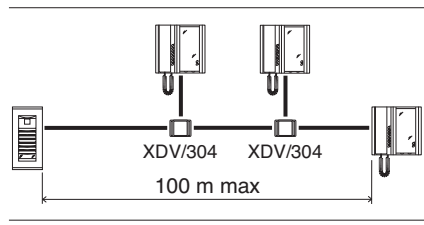
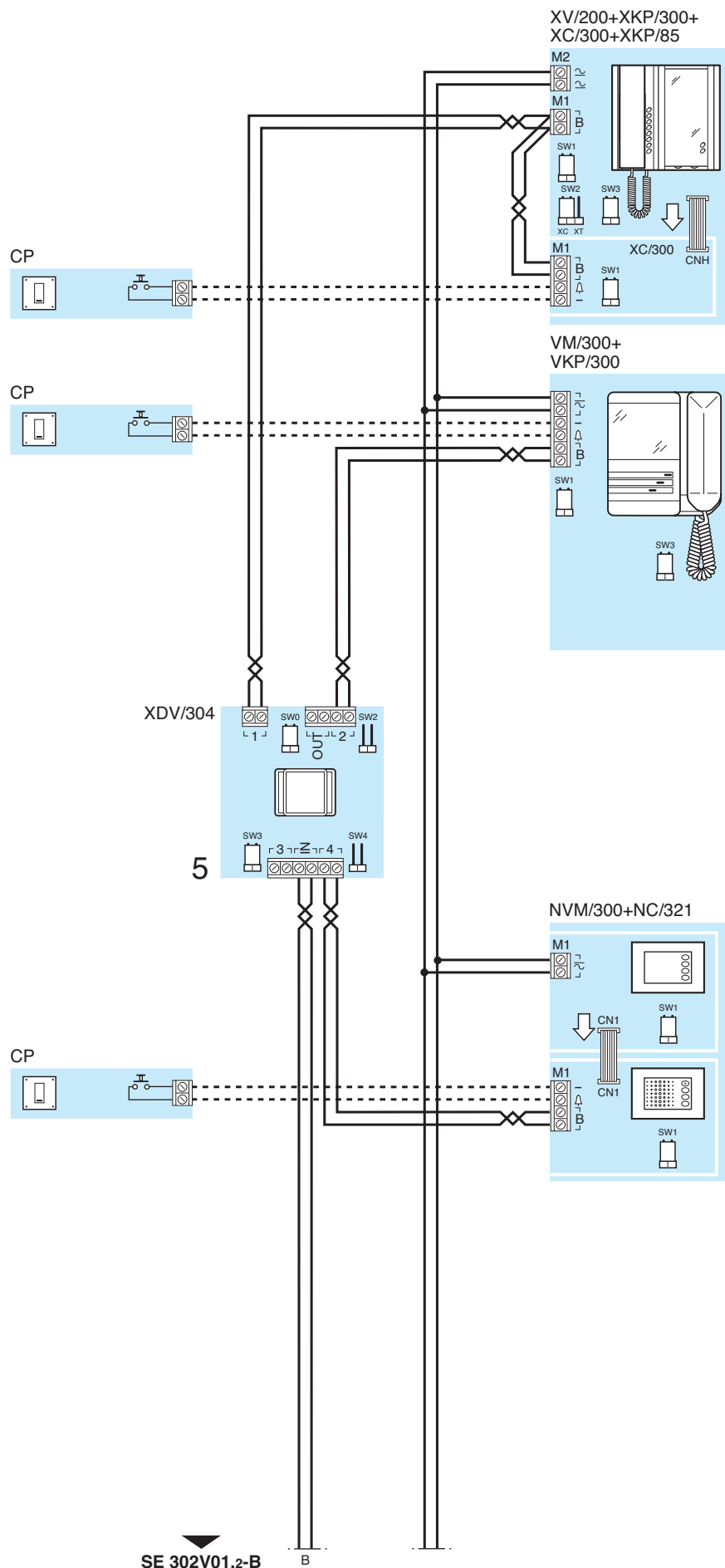

SE 302V01.2-B

# SE 302V01.2-B

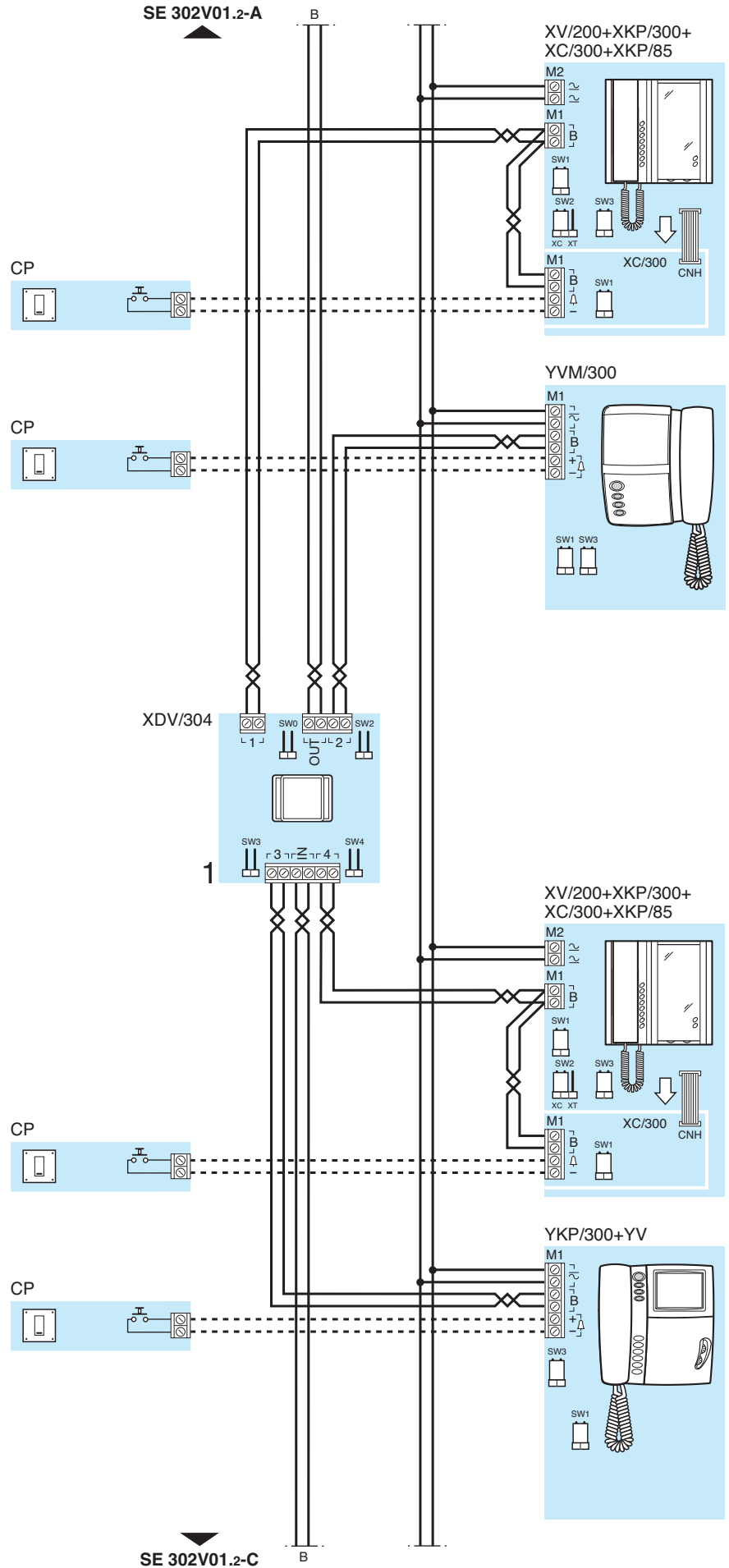

# SE 302V01.2-C

SE 302V01.2-B

B

HEV/301+  
...HEP/306  
(...HEP/312D)

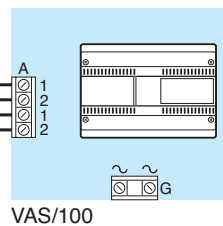
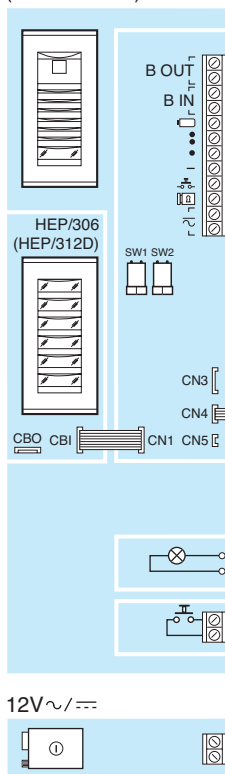

VAS/100

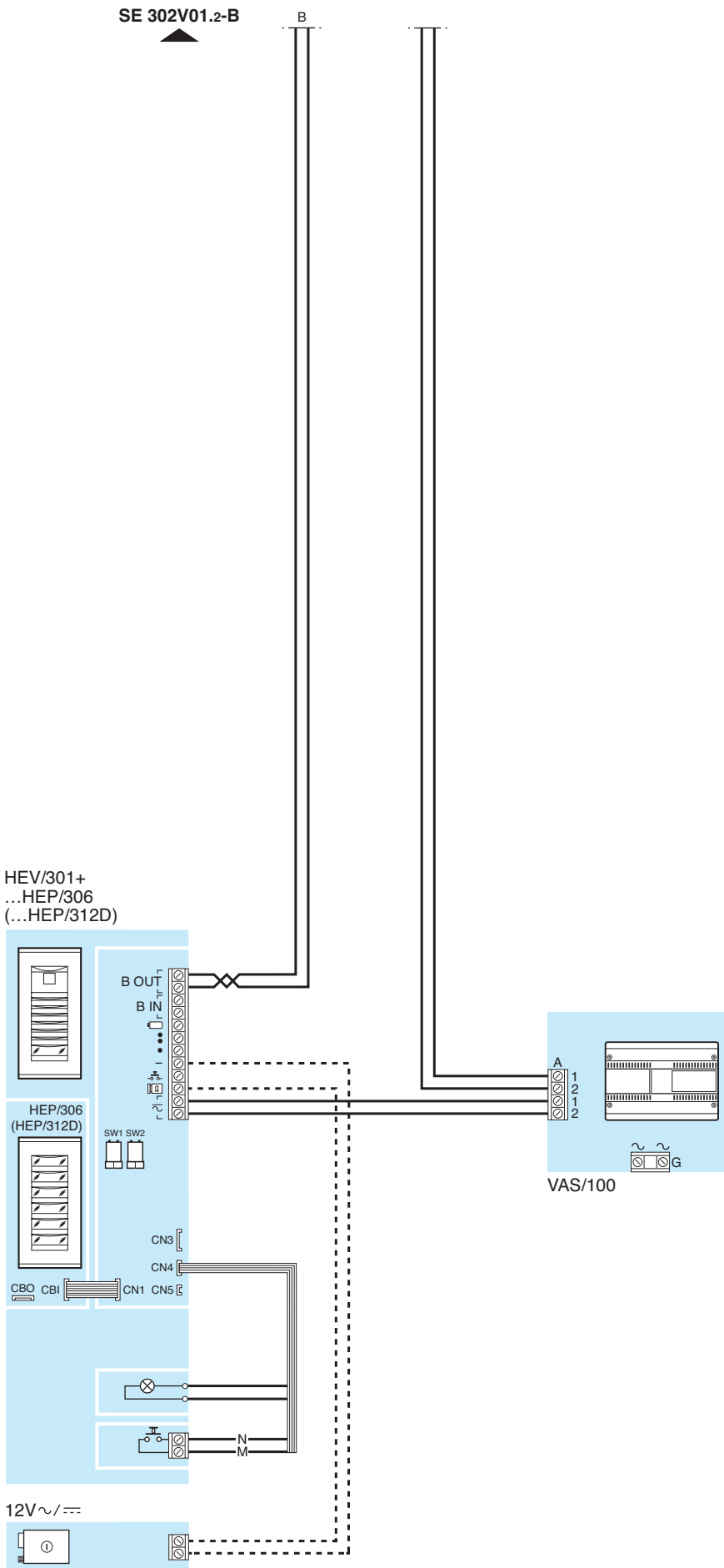

# SE 302V03.2

GEMENGDE BEELDDEURTELE-  
FOONINSTALLATIES VOOR MEER-  
GEZINSWONINGEN (SISTEEM  
X2) MET BEELDSCHERM, DEUR-  
TELEFOONS EN 4 INGANGEN  
(GECENTRALISEERDE VOEDING  
VAN DE BEELDDEURTELE-  
FOONS).

# SE 302V03.2-A

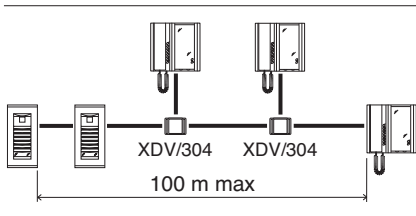
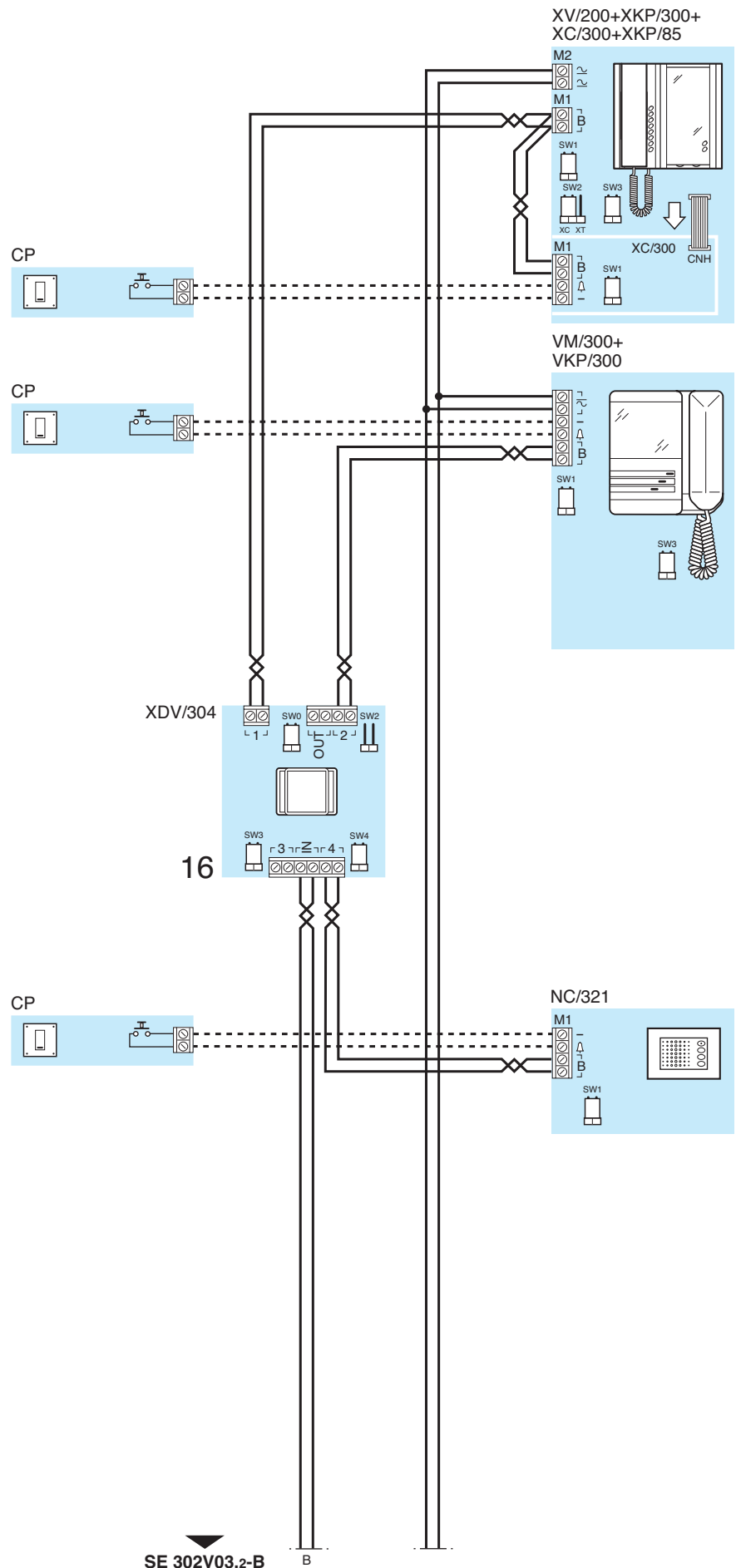

SE 302V03.2-B

# SE 302V03.2-B

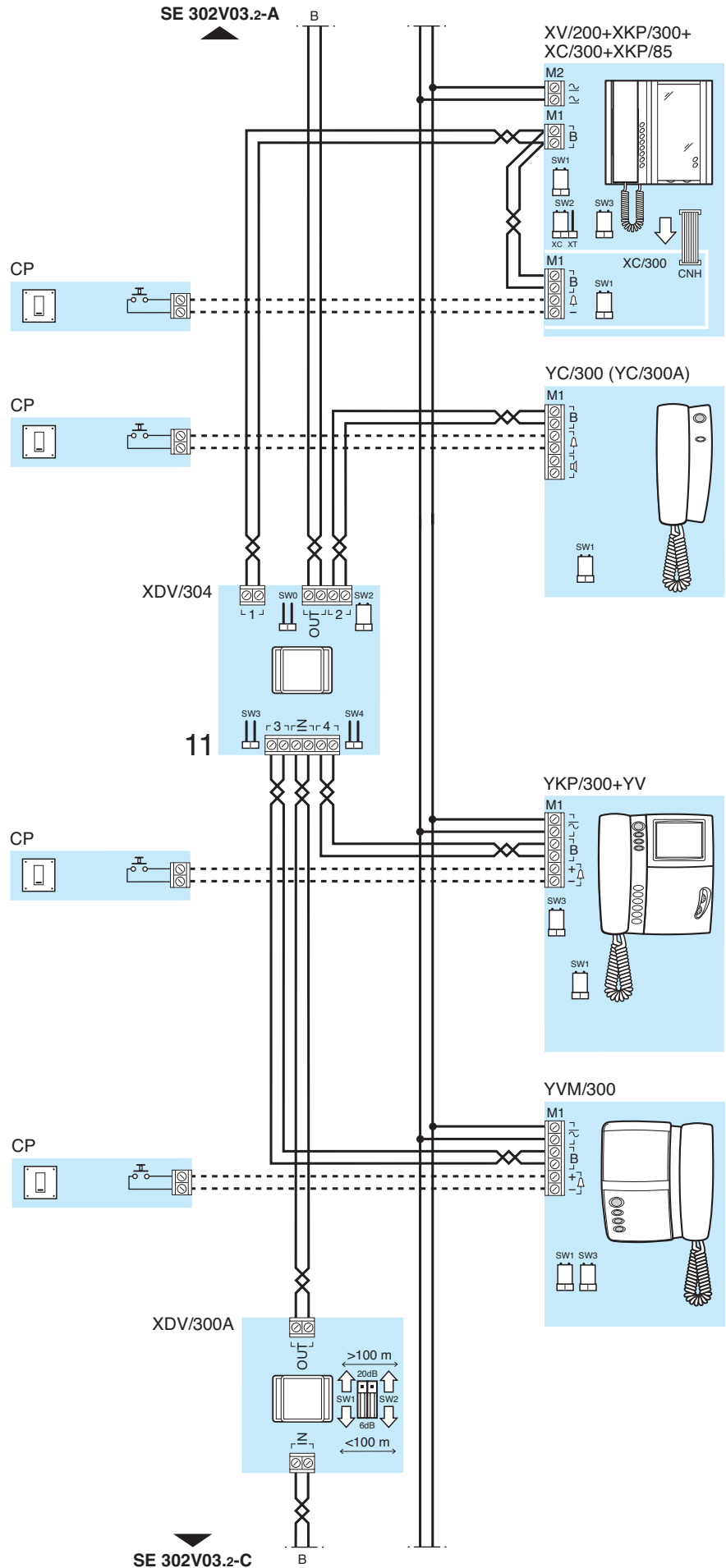

# SE 302V03.2-C

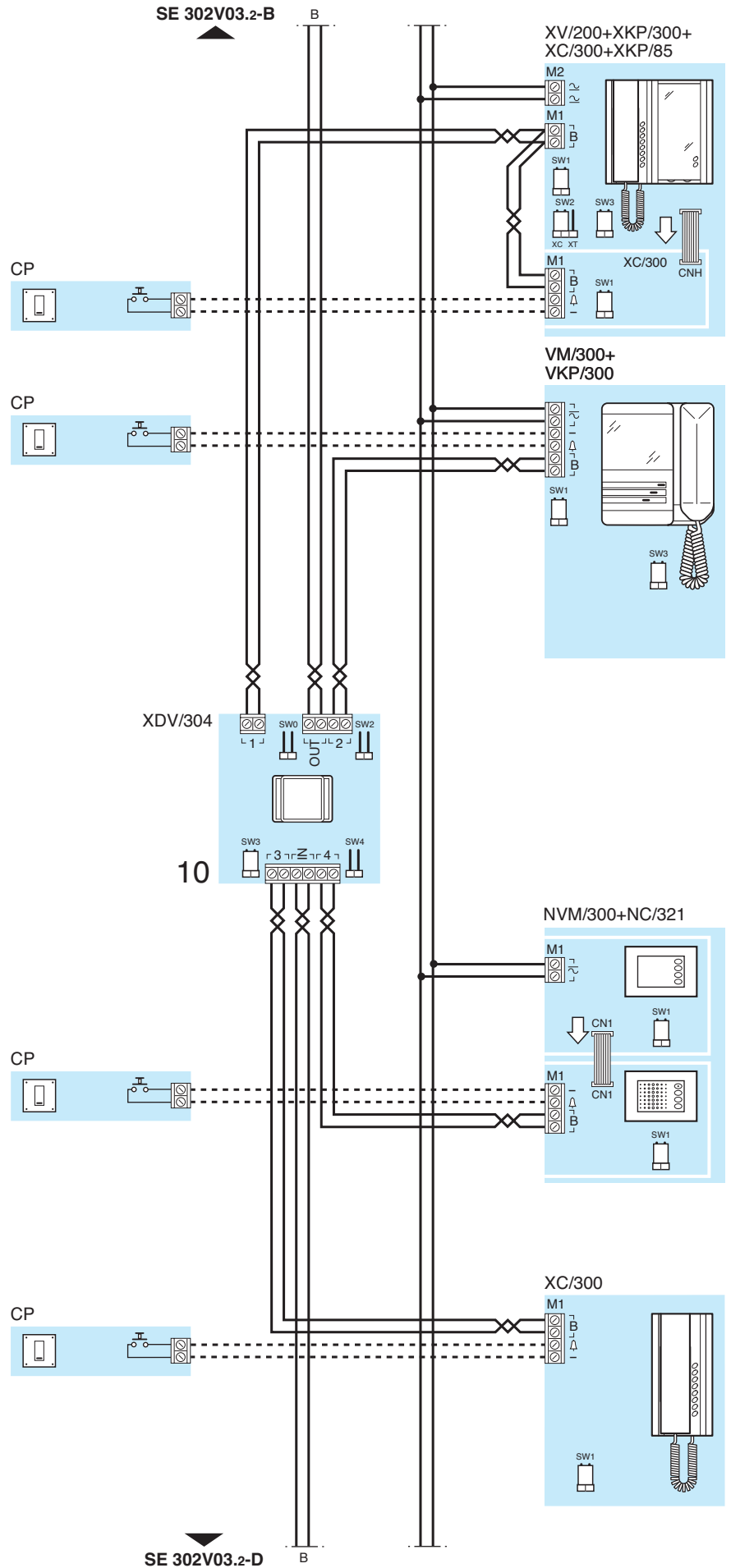

# SE 302V03.2-D

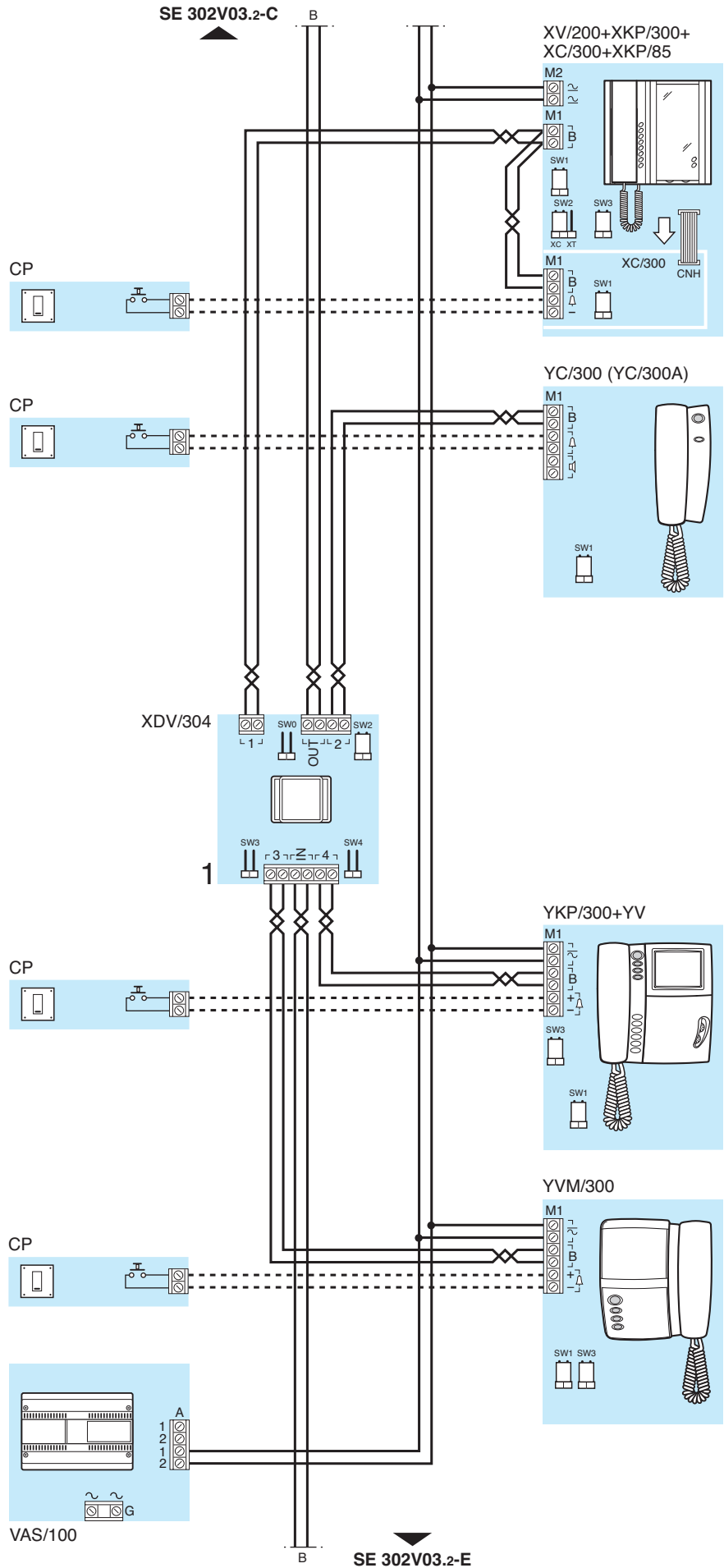

# SE 302V03.2-E

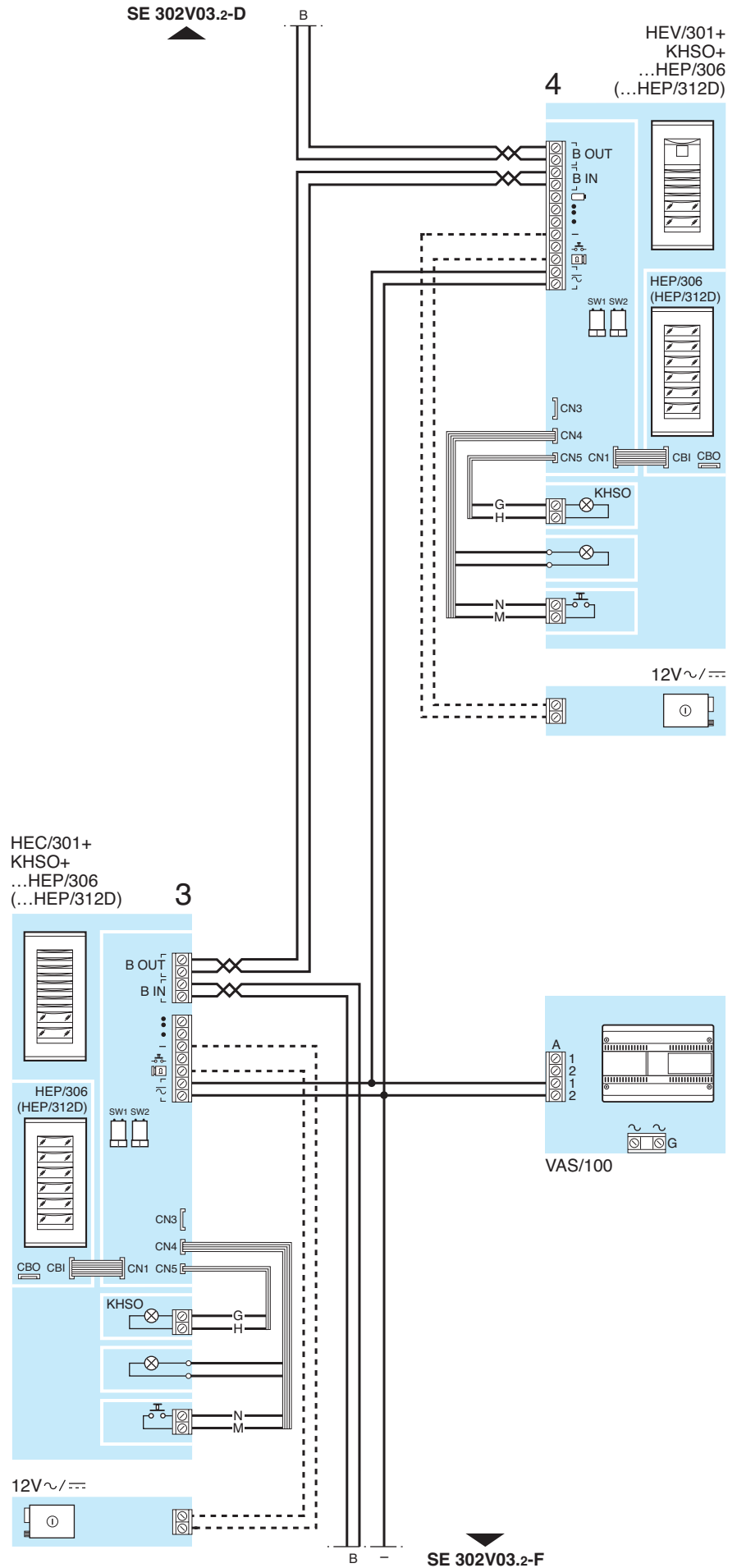



# SE 302V03.2-F

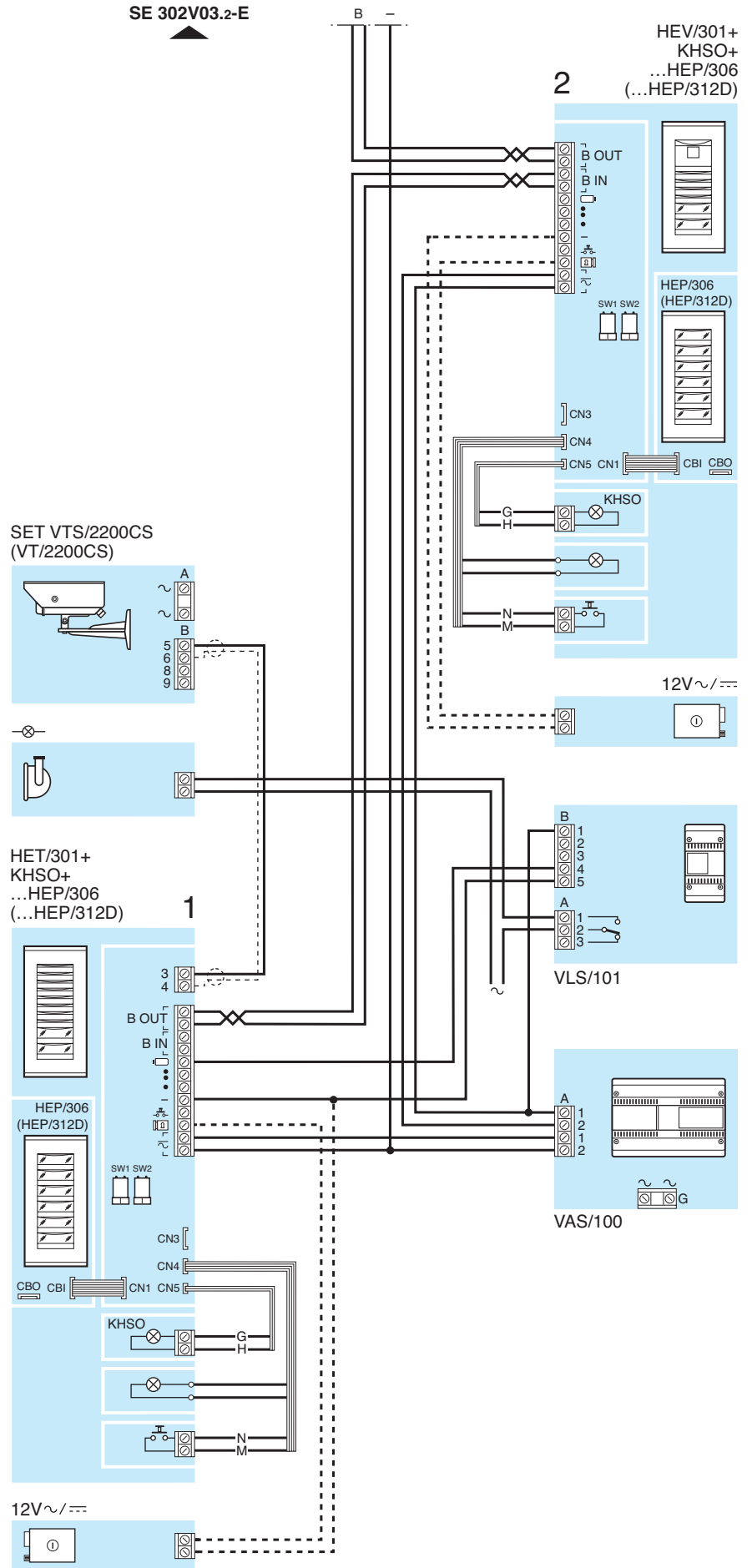

# SE 302VT01.1

BEELDDEURTELEFOONINSTAL-  
LATIES VOOR MEERGEZINSWO-  
NINGEN (SYSTEEM X2) MET 1  
INGANG EN TELEFOONINTER-  
FACE IT/300 (GECENTRALISEER-  
DE VOEDING VAN DE BEELD-  
DEURTELEFOONS).

# SE 302VT01.1-A

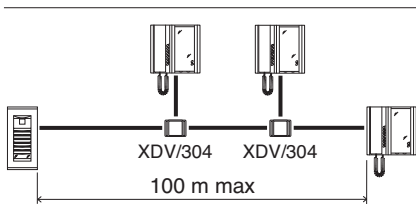
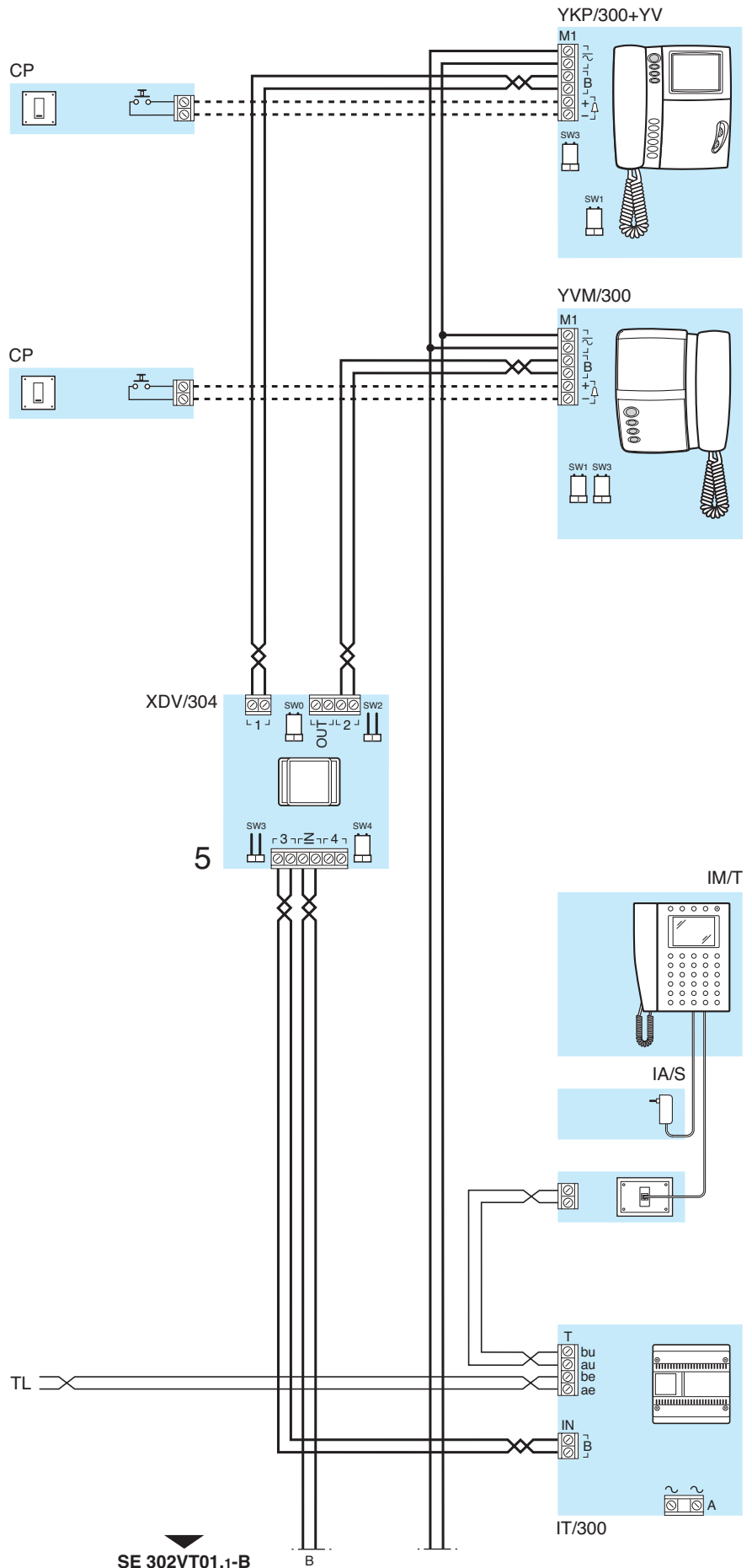

SE 302VT01.1-B

# SE 302VT01.1-B

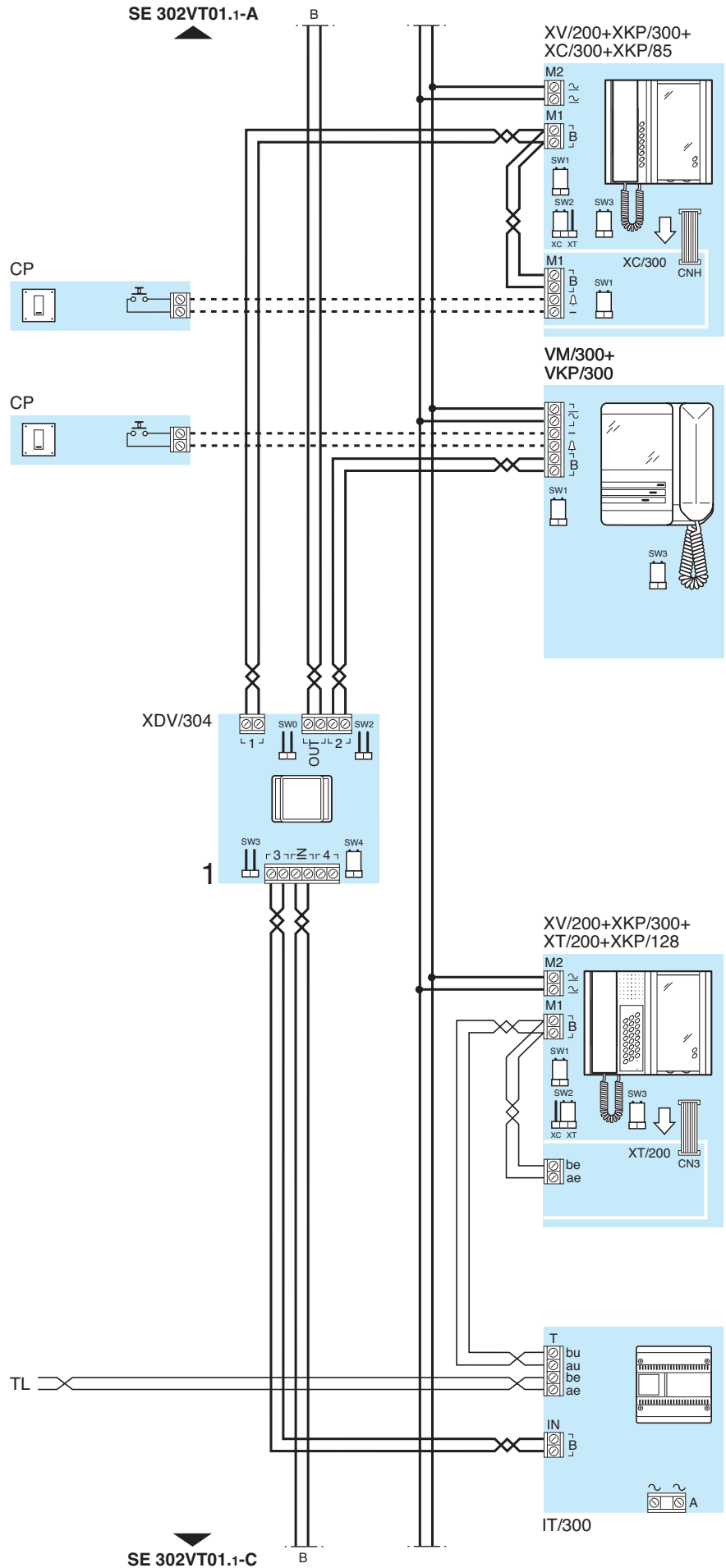

# SE 302VT01.1-C

