

Programmierung der Innensprechstellen

Programmation des postes intérieurs

1 - Die Überbrückungsklemme SW2 einer x-beliebigen Aussenstation abnehmen.
Enlever le cavalier SW2 d'un des postes extérieurs.

2 - Türöffner- und Zusatzaste 2 gleichzeitig für mindestens 1 s drücken
(die Toneinschaltung zur Aussenstation bestätigt den erfolgten Vorgang).
Enfoncer simultanément les boutons-poussoirs ouvre-porte et auxiliaire 2 pendant au moins 1 s (l'activation de l'audio vers le poste extérieur confirme que l'opération a bien été effectuée).

3 - An der Aussenstation die Ruftaste, an die die Innensprechstelle zu koppeln ist, drücken.
A partir du poste extérieur, enfoncer le bouton-poussoir d'appel auquel on veut associer le poste intérieur.

4 - Überbrückungsklemme SW2 wieder einsetzen, um die Programmierung zu beenden.
Remettre le cavalier SW2 à sa place pour quitter la programmation.

1 - Bei der Aussenstelle **AZ/300 ist dieser Switch nicht vorhanden. In diesem Falle erfolgt die Programmierung über die Zentrale XA/300LR oder XA/301 LR.
An Stelle SW2 abnehmen, Taste SERV min. 3 Sek / max. 6 Sekunde drücken, bis die gelbe LED blinkt.
Appuyer sur le bouton SERVICE pendant au moins 3 s, la LED jaune clignote à intervalles réguliers.

**6- An Stelle SW2 wieder einsetzen, Taste SERV kurz drücken.
Pour sortir de la programmation, appuyer sur le bouton pendant environ 1 s, la LED jaune s'éteint.

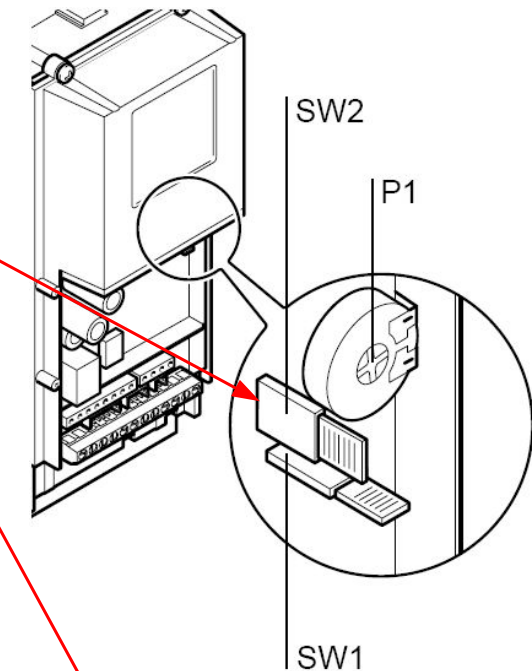

Programmierung / Programmation Monitor OPALE	Gezeichnet: 17.08.2019 Geändert:
	Erstellt von: Andy Tautschnig
 IP CCTV GmbH, Marthalerstrasse 5, CH-8447 Dachsen Tel: +41 (0)52 659 6222 https://www.ipcctv.ch info@ipcctv.ch	Zeichnungsnr. 12307/2