

**AVVERTENZE
PER L'INSTALLATORE**

Queste istruzioni devono essere allegate al derivato interno.

**WARNING
FOR THE INSTALLER**

These instructions should be attached to the receiver.

**ACHTUNG! NUR FÜR
INSTALLATEUR**

Diese Anleitungen müssen jede Sprechstelle begleiten.

**PRECAUTIONS
POUR L'INSTALLATEUR**

Cettes instructions doivent accompagner chaque poste intérieur.

**ADVERTENCIAS
PARA EL INSTALADOR**

Estas instrucciones se deben anexar al derivado interno.

**AVISO
PARA O INSTALADOR**

Estas instruções devem acompanhar cada derivado interno.

XV/200+XC/200
XVC/200+XC/200

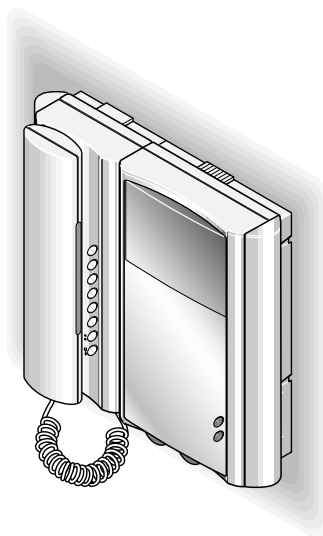

XV/200+XKP/200
XVC/200+XKP/200

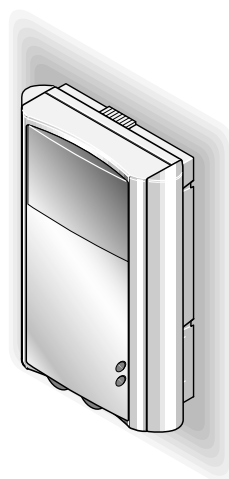

ISTRUZIONI PER L'USO
INSTRUCTIONS FOR USE
INSTALLATIONSANLEITUNG
MODE D'EMPLOI
INSTRUCCIONES PARA LA UTILIZACIÓN
INSTRUÇÕES PARA O USO

bpt

BPT S.p.A.
30020 Cinto Caomaggiore
Venezia/Italy

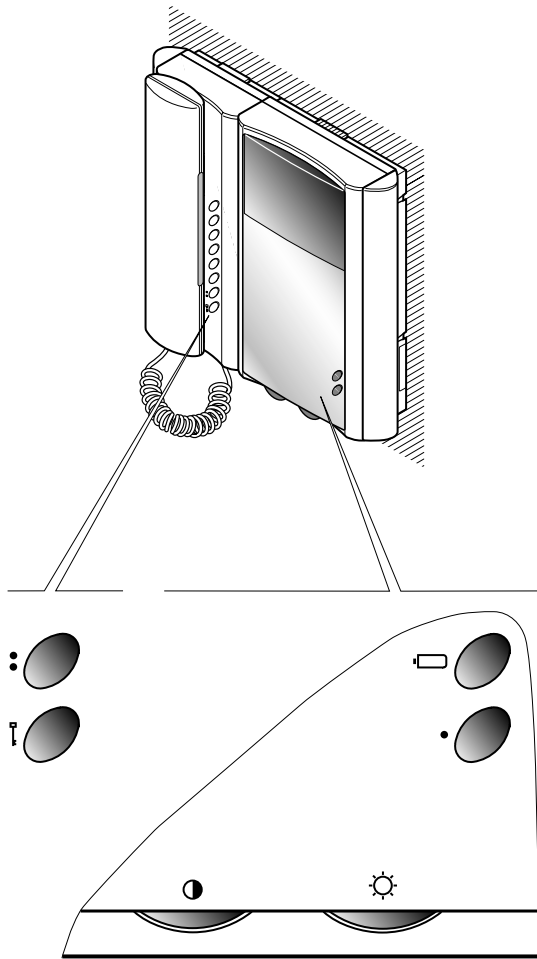

1

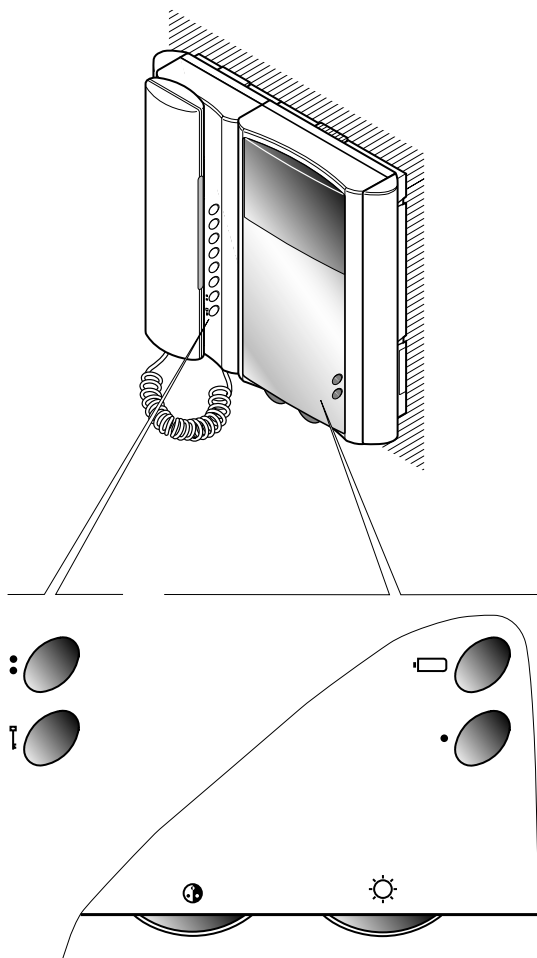

2

I ISTRUZIONI PER L'USO

VIDEOCITOFONO XV/200(XVC/200)+XC/200

Derivato interno con segreto video e di conversazione adatto alla ricezione di segnale video trasmesso sia mediante cavo coassiale che con doppino telefonico. L'apparecchio può essere utilizzato sia da parete che da tavolo, abbinato al relativo supporto.

MODULO MONITOR XV/200

È munito dei seguenti comandi:

- Inserimento posto esterno (?)
- Comando centralizzato (luce scale, selezione posto esterno) (!)
- Contrasto
- ☀ Luminosità

MODULO MONITOR A COLORI XVC/200

È munito dei seguenti comandi:

- Inserimento posto esterno (?)
- Comando centralizzato (luce scale, selezione posto esterno) (!)
- ⊗ Regolazione saturazione colore
- ☀ Luminosità

MODULO CITOFONO XC/200

È munito dei seguenti comandi:

- ⋮ Comando ausiliario
- ↔ Apriporta (!)

(!) È possibile utilizzare questo comando solo se l'apparecchio è acceso.

(?) L'accensione dell'apparecchio, ed il conseguente collegamento con il posto esterno, saranno possibili solamente se l'impianto non è occupato da altre comunicazioni.

AVVERTENZE PER L'UTENTE

- Non aprire o manomettere l'apparecchio: all'interno è presente alta tensione.

- Evitare urti o colpi all'apparecchio che potrebbero provocare la rottura del cinescopio con conseguente proiezione di frammenti di vetro.

- In caso di guasto, modifica o intervento sugli apparecchi dell'impianto (alimentatore, ecc.) avvalersi di personale specializzato.

- Per la pulizia dell'apparecchio usare un panno o pelle di daino. Non utilizzare liquidi che contengano alcool o ammoniaca.

Chiamata dal pianerottolo

L'apparecchio è provvisto di un ingresso (morsetto 20) per la chiamata differenziata (es. dal pianerottolo) a nota bitonale (generata dall'alimentatore VA/200).

SELEZIONE DEL POSTO ESTERNO IN IMPIANTI CON PIU' INGRESSI

Il selettore VSI/200 permette la selezione del posto esterno o dell'unità di ripresa dal derivato interno in modo sequenziale.

Per ottenere questo tipo di funzionamento premere il **pulsante inserimento posto esterno** per l'accensione del monitor e quindi il **pulsante comando centralizzato** per la selezione dei posti esterni.

NOTA. Un'eventuale chiamata dal posto esterno interrompe la selezione in corso e, se la chiamata è indirizzata allo stesso derivato interno, sul monitor compare l'immagine ripresa dal posto esterno da cui è stata effettuata la chiamata.

Se la chiamata è indirizzata ad un altro derivato interno sul monitor scompare l'immagine.

GB INSTRUCTIONS FOR USE

XV/200(XVC/200)+XC/200 VIDEO HANDSET

Internal unit with video and secrecy of speech. With this apparatus, the video signal may be transmitted by either a coaxial or a twisted pair.

Can be either wall or table-top versions using the relevant mounting.

XV/200 MONITOR MODULE

It is equipped with the following controls:

- Entry panel activation (?)
- Centralized control (stairs light and entry panel selection) (!)
- Contrast
- ☀ Brightness

XVC/200 COLOUR MONITOR MODULE

It is equipped with the following controls:

- Entry panel activation (?)
- Centralized control (stairs light and entry panel selection) (!)
- ⊗ Saturation colour
- ☀ Brightness

XC/200 HANDSET MODULE

It is equipped with the following controls:

- ⋮ Auxiliary control
- ↔ Door release control (!)

(!) This control may only be activated by the video handset when it is switched on.

(²) The activation of the video handset and its subsequent connection to the external entry panel, are only possible if the system is not engaged by other conversations.

WARNINGS FOR THE USER

- Please do not open or tamper the device (high voltage!).
- Please avoid knocking or bumping the apparatus as it could result in the breakage of the picture tube and the consequent projection of glass fragments.
- In the case of breakdown or modification of the apparatus of the system (such as power supplier ...) please contact a specialized maintenance service.
- To clean the apparatus use a soft cloth or buckskin. Do not use liquids containing alcohol or ammonia.

Personal door-bell button

The video handset is fitted with a differentiated call input (terminal 20) (i.e.: for calls from landing and external entry panel) a two-tone call (generated by the VA/200 power supplier).

ENTRY PANEL SELECTION IN SYSTEMS WITH SEVERAL ENTRANCES

The VSI/200 selector allows you to select the external entry panel or camera from the video handset in sequential mode.

To operate the selector: press the **entry panel activation button** to turn-on the video handset; and then press the **centralized control button** to select the entry panels.

NOTE. In the event a call is made from the entry panel, the selection in progress is interrupted.

If the external call is addressed to the video handset making the selection, the monitor displays the image filmed at the external entry from where the call is addressed to another video handset, the image disappears from the monitor.

D INSTALLATIONS-ANLEITUNG

VIDEOSPRECHGARNITUR XV/200(XVC/200)+XC/200

Monitor Mitseh- und Mithörge-sperrt für den Videosignalempfang über Koaxial- oder Telefonkabel.

Als Wand- oder Tischausführung, je nach Montagehalter verwendbar.

Monitormodul XV/200

Mit folgenden Schaltelementen:

- Außenstationeneinschaltung (²)
- Zentralsteuerung (Treppenlicht, Kamerawahltaaste) (¹)
- Kontrast
- ☀ Helligkeit

Farbmonitormodul XVC/200

Mit folgenden Schaltelementen:

- Außenstationeneinschaltung (²)
- Zentralsteuerung (Treppenlicht, Kamerawahltaaste) (¹)
- Farb-Saturation
- ☀ Helligkeit

Sprechgarniturmodul XC/200

Mit folgenden Schaltelementen:

- Zusatzsteuerung
- Türöffnertaste (¹)

(¹) Nur bei eingeschaltetem Gerät möglich.

(²) Die Einschaltung des Gerätes und der anschließende Anschluß an die Außenstation ist nur möglich, wenn die Anlage nicht besetzt ist.

HINWEISE FÜR DEN BENUTZER

- Bitte Gerät nicht öffnen oder aufbrechen (hohe Spannung!).
- Schläge oder Stöße können Bildröhrenbrüche verursachen.
- Bei Störungen, Änderungen oder Reparaturen an den Geräten (Netzgerät, usw.) wenden Sie sich bitte nur an einen Spezialisten.
- Zur Reinigung des Gerätes ist ein leichtes Tuch (am besten Leder) zu benutzen. Dabei ist die Anwendung von alkohol- oder ammoniakhaltigen Reinigungsmitteln auszuschließen.

Etagenruf

Das Gerät verfügt über einen Eingang (Klemmleiste 20) für die Anruf unterscheidung (z.B. Etagenruf) mit Zweiklangton (Der Zweiklang wird durch das Hauptnetzgerät VA/200 erzeugt).

AUSWAHL DER AUßENSTATION BEI ANLAGEN MIT MEHREREN EINGÄNGEN

Der Wahlschalter VSI/200 ermöglicht die Auswahl der Außenstation oder des Aufnahmegepätes über den Bildschirm auf sequentielle Weise.

Um diese Betriebsart einzuschalten, die **Taste Einschalten Außenstation** betätigen, um den Monitor einzuschalten, und danach die **Taste Zentralsteuerung** für die Auswahl der Außenstationen.

HINWEIS. Ein eventuell von der Außenstation kommender Ruf unterbricht den Auswahlvorgang

und, falls der Ruf für die gleiche interne Nebenstelle bestimmt ist, erscheint auf dem Bildschirm das Bild, das an der Außenstation aufgenommen wurde, von der aus der Ruf erfolgt ist. Sollte der Ruf dagegen für eine andere interne Nebenstelle bestimmt sein, so verschwindet das Bild vom Bildschirm.

F MODE D'EMPLOI

PORTIER VIDEO XV/200(XVC/200)+XC/200

Poste intérieur avec secret vidéo et de conversation convenant pour la réception du signal vidéo transmis soit par câble coaxial, soit par paire torsadé.

L'appareil, associé au support prévu, peut être utilisé en version mural et de table.

MODULE MONITEUR XV/200

Il est muni des commandes suivantes:

- Mise en marche du poste extérieur (²)
- Commande centralisée (minuterie, sélection du poste extérieur) (¹)
- Contraste
- ☀ Luminosité

MODULE MONITEUR EN COULEUR XVC/200

Il est muni des commandes suivantes:

- Mise en marche du poste extérieur (²)
- Commande centralisée (minuterie, sélection du poste extérieur) (¹)
- Saturation du couleur
- ☀ Luminosité

MODULE COMBINE XC/200

Il est muni des commandes suivantes:

- Commande auxiliaire
- Commande ouvreporte (gâche-électrique) (¹)

(¹) On peut transmettre, à partir du portier vidéo, le commande avec l'appareil sous tension.

(²) La mise sous tension de l'appareil et, en conséquence, sa connexion avec le poste extérieur seront possibles uniquement si l'installation n'est pas occupée par d'autres communications.

PRECAUTIONS POUR L'USAGER

- Ne pas ouvrir l'appareil: attention haute tension!
- Eviter les chocs qui pourraient provoquer l'implosion du tube cathodique et la projection de fragments de verre.
- En cas de défaut, de modification ou d'intervention sur les appareils de l'installation (alimentation, etc.), s'adresser exclusivement au personnel spécialisé.
- Pour le nettoyage de l'appareil, n'utiliser qu'un chiffon ou une peau souple, en évitant impérativement des produits à base d'alcool ou d'ammoniaque.

Appel porte palière

L'appareil est muni d'une entrée (borne 20) pour appel différencié (par exemple à partir de l'étage) a note bitonale (produite par l'alimentation VA/200).

SELECTION DU POSTE EXTERIEUR DANS DES INSTALLATIONS

AYANT PLUSIEURS ENTrees.

Le sélecteur VSI/200 permet la sélection du poste extérieur ou de l'unité de prise de vue à partir du portier vidéo de manière séquentielle.

Pour obtenir ce type de fonctionnement presser le **bouton-poussoir insertion poste externe** pour l'allumage du moniteur, puis le **bouton-poussoir centralisé** pour la sélection des postes extérieurs.

NOTE. Un appel éventuel à partir du poste extérieur interrompt la sélection en cours et, si l'appel s'adresse au même poste intérieur, l'image reprise du poste extérieur d'où a été effectué l'appel apparaît sur le moniteur.

Si l'appel s'adresse à un autre poste intérieur, l'image disparaît du moniteur.

E INSTRUCCIONES PARA LA UTILIZACION

VIDEO PORTERO XV/200(XVC/200)+XC/200

Derivado interno con secreto de vídeo y de conversación, idóneo para la recepción de la señal de vídeo transmitida por medio de cable coaxial o par telefónico.

El aparato se puede utilizar en la versión de pared o de sobremesa, según el soporte con el cual se combine.

MODULO MONITOR XV/200

El aparato está dotado de los

siguientes mandos:

- Habilitación placa exterior (²)
- Mando centralizado (luz escalera, seleccion placa exterior) (¹)
- Contraste
- ☀ Luminosidad

MODULO MONITOR COLOR XVC/200

El aparato está dotado de los siguientes mandos:

- Habilitación placa exterior (²)
- Mando centralizado (luz escalera, seleccion placa exterior) (¹)
- ⊕ Regulación del color
- ☀ Luminosidad

MODULO TELEFONO XC/200

El aparato está dotado de los siguientes mandos:

- Mando auxiliar
- ↔ Abrepuerta (¹)

(¹) Los mandos se pueden accionar desde el derivado interno solo con el aparato encendido.

(²) El encendido del aparato y la consiguiente conexión con la placa exterior se pueden realizar solo si el equipo no está ocupado por otras comunicaciones.

ADVERTENCIAS PARA EL USUARIO

- No abrir ni manipular el aparato: en el interior hay alta tensión.
- Evitar choques y golpes al aparato que puedan causar la implosión del tubo catódico y proyección de fragmentos de vidrio.
- En caso de avería o necesidad de modificación o intervención sobre los aparatos de la instalación (alimentador, etc.) dirigirse al personal especializado.
- Para limpiar el aparato es preciso usar un paño o una gamuza. No utilizar líquidos que contengan alcohol o amoníaco.

Llamada desde el rellano

El monitor está provisto de una entrada (borne 20) para llamada diferenciada (ej. desde el rellano) a nota bitonal (generada por el alimentador VA/200).

SELECCION DE LA PLACA EXTERIOR EN EQUIPOS CON VARIAS ENTRADAS

El selector VSI/200 permite seleccionar la placa exterior o la unidad de captación desde el video portero en modo secuencial.

Para obtener este tipo de funcionamiento, pulsar primero el **botón de activación de la placa exterior** para encender el monitor, y

luego el **botón mando centralizado** para la selección de las placas exteriores.

NOTA. Una eventual llamada desde la placa exterior interrumpe la selección en curso y, si está dirigida al mismo derivado interno, en el monitor aparece la imagen captada en la placa exterior desde el cual proviene.

Si la llamada está dirigida a otro derivado interno, en el monitor desaparece la imagen

P INSTRUÇÕES PARA O USO

VIDEO TELEFONE XV/200(XVC/200)+XC/200

Derivado interno com segredo vídeo e áudio adequado para receber o sinal vídeo transmitido quer por cabo coaxial quer com par TVHV.

Pode ser utilizado nas versões de parede ou de mesa, conforme o suporte utilizado.

MODULO VIDEO XV/200

Possui os seguintes comandos:

- Inserção placa botoneira (²)
- Comando centralizado (luz escadas, selecção da placa botoneira (¹))
- Contraste
- ☀ Luminosidade

MODULO VIDEO A CORES XVC/200

Possui os seguintes comandos:

- Inserção placa botoneira (²)
- Comando centralizado (luz escadas, selecção da placa botoneira (¹))
- ⊕ Regulação de cores
- ☀ Luminosidade

MODULO TELEFONE XC/200

Possui os seguintes comandos:

- Comando auxiliar
- ↔ Abertura da porta (¹).

(¹) É possível utilizar este comando só com aparelho ligado.

(²) O acender do aparelho, e a sucessiva ligação com a placa botoneira, são possíveis só se o equipamento não estiver ocupado com outras chamadas.

AVISO PARA O UTENTE

- Não abrir ou manipular o aparelho: ao interno existe alta tensão.

- Evitar embates ou pancadas ao aparelho que poderiam provocar a ruptura do tubo catódico com a consequente projecção dos fragmentos de vidro.

- No caso de avaria, modificação ou intervenção nos aparelhos da instalação (alimentador, etc.) deve ser contactado pessoal especializado.

- Para a limpeza do aparelho usar um pano ou camurça húmida. Não utilizar líquidos que contenham álcool ou amoníaco.

Chamada do patamar

O aparelho possui uma entrada (borne 20) para chamada diferenciada (ex. do patamar) de nota de dois tons (gerada pelo alimentador VA/200).

SELECCÃO DA PLACA BOTONEIRA EM INSTALAÇÕES COM MAIS ENTRADAS

O selector VSI/200 permite a selecção da placa botoneira ou da telecâmara do derivado interno numa maneira sequencial.

Para obter este tipo de funcionamento, carregar no botão **inserção da placa botoneira** para acender o monitor e, em seguida, no botão **comando centralizado** para a selecção das placas botoneiras.

NOTA. Uma eventual chamada da placa botoneira interrompe a selecção em curso, e se a chamada é dirigida para o mesmo derivado interno, no monitor aparece a imagem da placa botoneira de onde foi efectuada a chamada. Se a chamada é dirigida para outro derivado interno a imagem desaparece no monitor.