



- IP Türsprechanlagenmodul
- 1,3 Megapixel Weitwinkelkamera (2,8mm)
- Türklingel, Mikrofon, Lautsprecher
- Wetter-/Vandalismusschutz (IP54/IK07)



L-TS-5600

Das L-TS-5600 ist ein Netzwerk Türsprechanlagenmodul für den Außenbereich (IP54) im Edelstahlgehäuse. Die Kommunikation erfolgt bei diesem Modul über einen Zweidrahtanschluss (L-SW-5600 erforderlich). Es verfügt über eine 1,3MP Weitwinkelkamera (2,8mm) sowie Mikrofon, Lautsprecher und eine Türklingel. Sie unterstützt die Aufzeichnung von Audio- und Videonachrichten von Besuchern (auf passenden Monitoren mit SD-Karte), welche dann lokal oder per mobil (App) abgerufen werden können. Das Modul ist nach IK07 schlagfest. Über einen Kontakt im passenden Rahmen (Aufputz oder Unterputz) wird zudem ein unbefugtes Manipulieren (Entfernen) des moduls detektiert und angezeigt. Über einen schaltbaren Ausgang kann zB ein Türöffner angesprochen werden, auch per Fernzugriff. Passende Auf- oder Unterputzgehäuse sind vorhanden.

Technische Daten	
Typ	IP Türsprechanlagenmodul
Aufnahmesensor	1/3" CMOS
Auflösung	1,3MP Sensor, Aufzeichnung in 800x480px
Objektiv	f=2,8mm
Blickwinkel	90°(H)
Bedienung	1 Taste (elektr. Klingelfunktion)
Schnittstellen	RS485, 5V out (für Türschließkontakt, falls verwendet)
Alarm Ein-/ Ausgänge	2/-
Audio Ein-/ Ausgänge	Mikrofon, Lautsprecher
Netzwerk-Protokolle	TCP/IP
Spannungsversorgung	24 VDC
Leistungsaufnahme	max 10W
Schutzart	IP54, IK07
zul. Arbeitstemperatur	-40 °C ~ +60 °C
Abmessungen	129mm(B) x 140mm(H) x 32,2mm(T)
Gewicht	0,8 kg
Material	Edelstahl

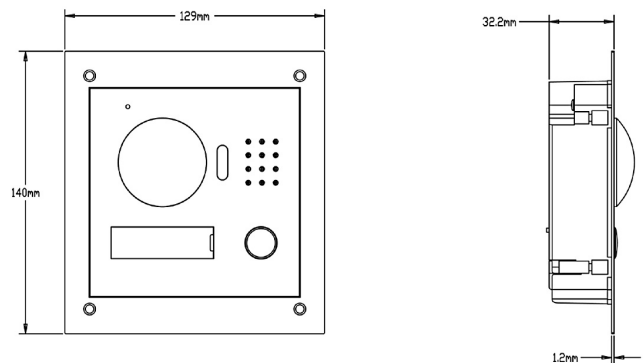

Zubehör	
L-RA-5001-AP (20020)	Einbaurahmen für Türsprechanlage
L-RA-5001-UP (20025)	Einbaurahmen für Türsprechanlage
L-SW-5600 (20065)	4x Switch für Intercom (Zweidraht)