

Technische Angaben

Tabelle für Kabellängen mit mitgeliefertem Netzteil

Querschnitt der Leitungen	A	B	C
>0,22 mm ²	100 m		
0,5mm ²	150 m		
1 mm ²		25 m	50 m

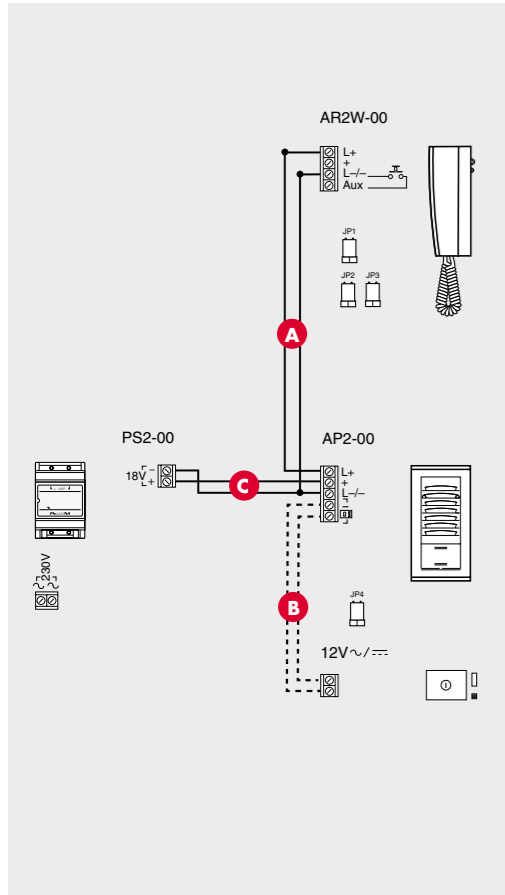

Maße der Produkte

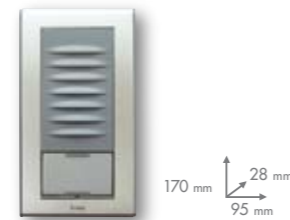
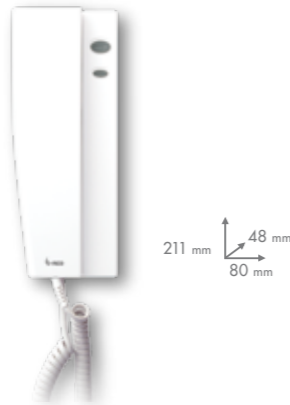

Sprechanlagen-Set

		ARTIKEL AKW200 CODE 61721900
		ARTIKEL AKW201 CODE 61722000
		ARTIKEL ARW2 CODE 60311100

11.06 / 24.55-0343 / 15.000 ELEFANT S. Via/PN - 061304 PUBBLIMARKET
Die Abbildungen sind nur als Beispiel zu verstehen.

Sprechanlagen-Set



Akw200
Akw201



Der Markenname "b-red" ist registriert für Bpt S.p.A. Via Roma, 41 30020 Cinto Caomaggiore (VE) - Italy

Sprechanlagensystem





Sprechanlagen-Set AKW200/201

Sprechanlage 2 Adersystem für Ein- und Zweifamilienhäuser. Das System sieht die Möglichkeit vor, eine Sprechanlage für maximal zwei getrennte Anrufe zu gestalten, Mithörsperrung und Intercombetrieb inklusive, ausbaufähig bis auf max. 4 Sprechgeräte für eine Familie oder je zwei Sprechgeräte für zwei Familien.



Die Sprechanlage besteht aus einem Wandsprechgerät mit Hörer und zwei Tasten, die als Türöffnertaste und einer Funktionstaste die für den Intercombetrieb oder als Sonderfunktionstaste genutzt werden kann. Die Ruf lautstärke kann verändert werden.

Die Außensprechstelle ist für Aufputzmontage und ist mit einer variablen Rufstaste versehen, die je nach Konfiguration der Anlage, für eine oder zwei Wohnungen gedacht ist. Die Rufstaste wird von der Rückseite durch eine grüne LED beleuchtet.



Die Stromversorgungseinheit liefert einen Gleichstrom von 18 V ~ 1A und ist elektronisch, thermisch gegen Überlastung und Kurzschlüsse geschützt.

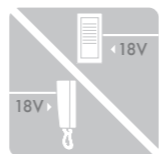

Stromversorgung 2 Setvariationen erhältlich, mit oder ohne Netzteil

Die Stromversorgung kann direkt mit der Außenstation oder bei einem Sprechgerät angeschlossen werden.



AKW200
Audio-Set
mit Netzteil
Code 61721900

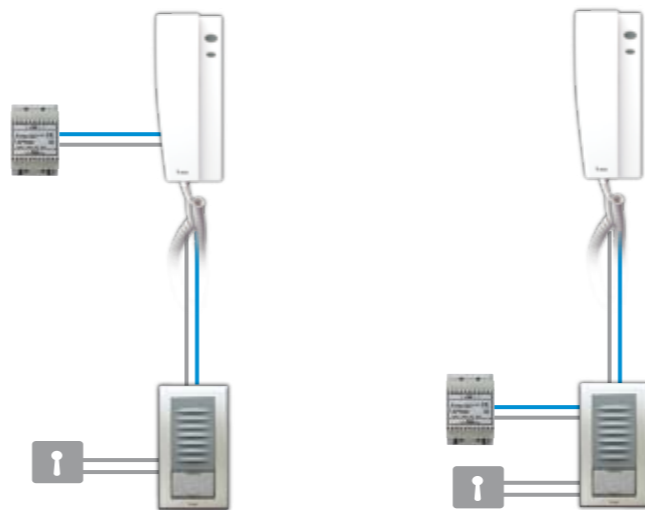

AKW201
Audio-Set
ohne Netzteil
Code 61722000

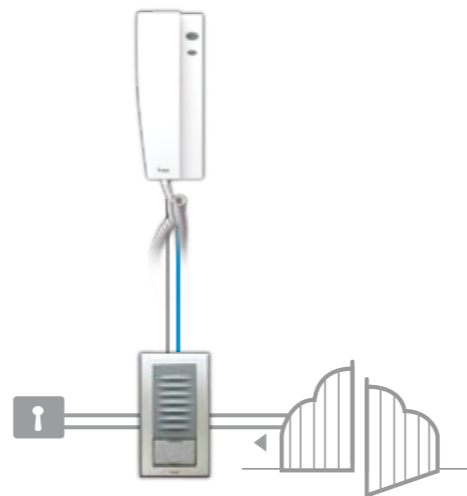

INTERCOM, internes sprechen

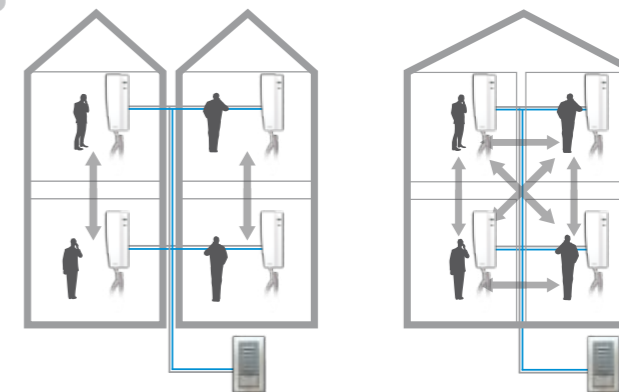

Das Set kann als interne Haussprechanlage verwendet werden. Alle Teilnehmer oder in 2 Gruppen bei Zweifamilien-Anlagen können intern kommunizieren. Dabei ist das Gespräch an der Außenstation nicht hörbar. Diese Funktion ist ohne zusätzliche Leitungen oder Zubehörteile möglich und bereits integriert.

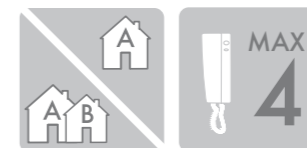

Ausbaufähigkeit

SPRECHANLAGEN-SET



+
ZUSÄTZLICHE
EMPFÄNGER

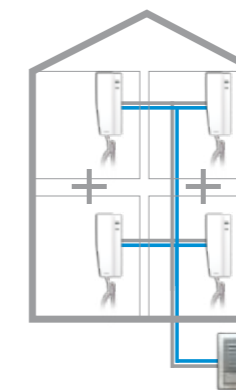

Beispiel für eine Erweiterung innerhalb einer Einzellanlage

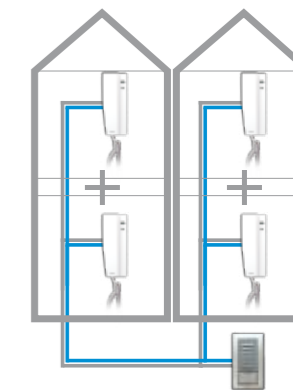

Beispiel für eine Erweiterung bei einer Zweifamilienhaus-Anlage