

LITHOS

Neue monolithische Farb-Außenstation

Lithos ist die neue monolithische Farb-Außenstation von Bpt für das 2-Draht-System X1. Kompakt und flach (30 mm Stärke bei Aufputzmontage) ist Lithos dank seines Designs, das durch seine weichen Linien besticht und der eleganten Ausführung aus gebürstetem Edelstahl, für jedes Ambiente ideal geeignet. Lithos verfügt über eine Kamera mit einem sehr großen Öffnungswinkel, der ein sehr ausgedehntes Sichtfeld gewährleistet (z.B. in einem Abstand von einem halben Meter Entfernung von der Frontplatte ist ein Bereich von 80 cm Breite einsehbar). Dank der Sensoren der neuesten Generation, die hochentwickelte Algorithmen zur digitalen Bildverarbeitung integrieren, wird eine unvergleichliche Videoqualität unter allen Umweltbedingungen, bei Tag und bei Nacht, gewährleistet. Lithos kann je nach Anlagenart (Ein- oder Zweifamilienhaus) mit Einzel- oder Doppelfunktionstasten ausgestattet werden und verfügt serienmäßig über eine Intercom-Funktion ohne zusätzliches Netzgerät. Mit Lithos können Anlagen mit bis zu 4 Anrufen realisiert werden.

Varianten



Videosprechanlage



Audiosprechanlage



KOMPATIBLE SYSTEME



2 Drähte

bpt

Technische Eigenschaften

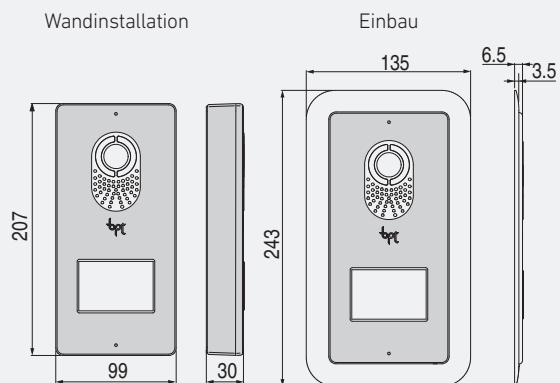

Produktabmessungen

(BxHxT) 99x207x30 mm Wandinstallation
(BxHxT) 135x243x6.5* mm Einbau



* Einbaugehäuse: 127x235x54,5 mm.

Plus

Installation

Die neue Außenstation Lithos ist sowohl für die Aufputz- als auch für die Unterputzmontage geeignet und bietet maximale Anpassungsfähigkeit für jedes Ambiente sowie minimalen Platzbedarf. Dank des speziellen Einbaugeschosses garantiert Lithos eine Stärke von nur 6,5 mm, während ihre weichen und abgerundeten Linien sie zu einem diskreten und zugleich eleganten Einrichtungsgegenstand machen.



Wandinstallation



Einbau

Unvergleichliche Video-Qualität

Dank der Sensoren der neuesten Generation, die hochentwickelte Algorithmen zur digitalen Bildverarbeitung integrieren; Lithos gewährleistet eine unvergleichliche Videoqualität unter allen Umweltbedingungen, bei Tag und bei Nacht.



Oberflächen

Seine weichen Linien und die Oberfläche aus gebürstetem Edelstahl machen LITHOS zu einer eleganten und raffinierten Außenstation.



Maximaler Schutz gegen Wasser und Stoßbeschädigungen

Lithos ist für die Ewigkeit gebaut. Die Außenstationen können auf eine unglaubliche Robustheit und den hohen Schutzgrad IP54 zählen. Sie müssen sich vor nichts fürchten: weder am Tag noch in der Nacht, weder im Sommer noch im Winter.



Weiter Blickwinkel

Lithos mit "Wide Eye"-System (Öffnungswinkel der Kamera: 77°) ermöglicht den Blick auf einen sehr großen Bereich von der Kamera aus (zum Beispiel: aus einer Entfernung von einem halben Meter vom Tableau ist ein Bereich von 108 cm Breite und 80 cm Höhe einsehbar).

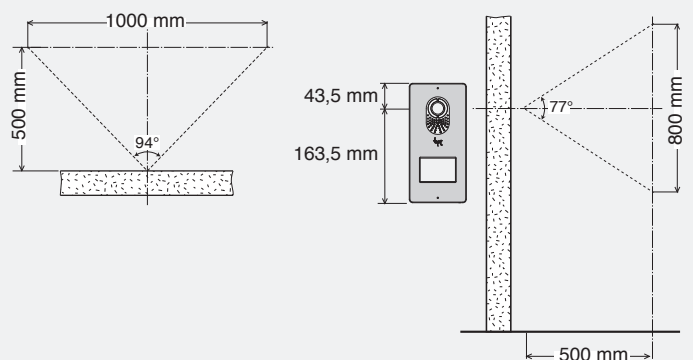

Plus

Doppel- und Einzeltasten

Lithos kann je nach zu realisierender Anlage (Ein- oder Zweifamilienhaus) mit Einzeloder Doppelfunktionstasten ausgestattet werden, deren Austausch, ebenso wie das Einsetzen des Namensschilds, einfach vorgenommen werden kann.



Taste mit doppelter
Breite



Einzeltaste



Doppeltaste

Zubehör für Außenstationen für Sprech- und Videosprechanlagen



Einzeltaste



Taste mit
doppelter Höhe



Doppeltaste

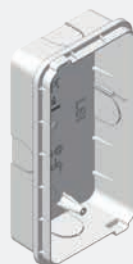

Einbaugehäuse



Einbaurahmen



Dach DTP

Artikelnummern

AUSSENSTATIONEN

LVC/01 **62020070** Außenstation für Videosprechanlage mit Farbdisplay. Schutzart IP 54. Abmessungen (BxHxT): 99x207x30 mm

LC/01 **60090650** Außenstation für Sprechanlage. Schutzart IP 54. Abmessungen (BxHxT): 99x207x30 mm

ZUBEHÖR

DPS **61800030** Einzeltaste mit Basis und externem transparentem Schutzelement aus UV-beständigem Polycarbonat. Individuell gestaltbares Namensschild. Abmessungen (BxHxT): 20x60x14 mm. Taste mit doppelter Höhe, mit Basis und externem transparentem Schutzelement aus UV-beständigem Polycarbonat.

DPH **61800040** Individuell gestaltbares Namensschild. Abmessungen (BxHxT): 40x60x14 mm. Doppeltaste mit Basis und externem transparentem Schutzelement aus UV-beständigem Polycarbonat.

DPD **61800050** Individuell gestaltbares Namensschild. Abmessungen (BxHxT): 20x60x14 mm.

LTP **61800410** Regendach. Abmessungen (BxHxT): 102,4x208,6x49,5 mm

LCI **61800420** Einbaurahmen aus Technopolymer PC/ABS grau. Abmessungen (BxHxT): 135x243x35 mm.

LSI **60090640** Einbaugehäuse aus Kunststoff. Abmessungen (BxHxT): 127x235x54,5 mm.



Bpt S.p.A. single member share company
Via Cornia, 1/b
33079 Sesto al Reghena (PN) - Italy
Ph. +39 0434.698111
Fax +39 0434.698434
www.bpt.it - info@bpt.it

BPT is a company of
CAMEGROUP

