

XKT/85 XKT/128



BPT S.p.A.
30020 Cinto Caomaggiore
Venezia/Italy

menti cavo telefonico, inserirlo nella zona centrale del passacavo (fig. 12).

Applicare i due copriforo rettangolari al supporto da parete XKP/200 (XKP/300, XKP/128) (fig. 13) e quindi fissarlo sul supporto da tavolo tramite quattro viti (fig. 14). Utilizzare i due giunti in dotazione per unire due supporti da parete (es. XKP/85 e XKP/200) (fig. 7). Effettuare i collegamenti.

Seguire le istruzioni allegate al modulo per procedere con il montaggio.

GB INSTALLATION INSTRUCTIONS

XKT/85 TABLE-TOP MOUNTING

Insert the four hole plugs (fig. 1). The hole plugs are also used to join a number of mountings together (fig. 2). Remove the knockout cable entry from the fairlead and fasten the fairlead to the mounting using the two screws supplied (fig. 3).

Insert the connection cable and fasten it to the mounting by means of the plate and the two screws supplied (fig. 4). If the telephone cable is used for the connections, insert it in the middle part of the fairlead (fig. 4).

Apply the two rectangular hole plugs to the wall mounting XKP/85 (fig. 5) and fasten it on the table-top mounting using the two screws (fig. 6).

Use the two couplings supplied to join together two wall mountings (e. g. XKP/85 and XKP/200) (fig. 7). Insert the base of the module by pushing down (fig. 8). Secure the base in place using the screw supplied (fig. 8) and make the necessary connections.

Follow the instructions attached to the module for the rest of the assembly.

XKT/128 TABLE-TOP MOUNTING

Insert the four hole plugs (fig. 9). The hole plugs are also used to join a number of mountings together (fig. 10). Remove the knockout cable entry from the fairlead and fasten the fairlead to the mounting using the two screws supplied (fig. 11).

Insert the connection cable and fasten it to the mounting by means of the plate and the two screws supplied (fig. 12). If the telephone cable is used for the connections, insert it in the middle part of the fairlead (fig. 12).

Apply the two rectangular hole plugs to the wall mounting XKP/200 (XKP/300, XKP/128) (fig. 13) and fasten it on the table-top mounting using the two screws (fig. 14).

Use the two couplings supplied to join together two wall mountings (e. g. XKP/85 and XKP/200) (fig.

I ISTRUZIONI PER L'INSTALLAZIONE

SUPPORTO DA TAVOLO XKT/85

Inserire i quattro copriforo (fig. 1). I copriforo vengono utilizzati anche per unire più supporti tra di loro (fig. 2).

Togliere dal passacavo la parte a rottura prestabilita e fissare il passacavo al supporto utilizzando le due viti in dotazione (fig. 3).

Introdurre il cavo di collegamento e fissarlo al supporto tramite la piastrina e le due viti in dotazione (fig. 4).

Se viene utilizzato per i collegamenti cavo telefonico, inserirlo nella zona centrale del passacavo (fig. 4).

Applicare i due copriforo rettangolari al supporto da parete XKP/85 (fig. 5) e quindi fissarlo sul supporto da tavolo tramite due viti (fig. 6).

Utilizzare i due giunti in dotazione per unire due supporti da parete (es. XKP/85 e XKP/200) (fig. 7).

Inserire la base del modulo con un movimento verso il basso (fig. 8). Bloccare la base tramite la vite in dotazione (fig. 8) ed effettuare i collegamenti.

Seguire le istruzioni allegate al modulo per procedere con il montaggio.

SUPPORTO DA TAVOLO XKT/128

Inserire i quattro copriforo (fig. 9). I copriforo vengono utilizzati anche per unire più supporti tra di loro (fig. 10).

Togliere dal passacavo la parte a rottura prestabilita e fissare il passacavo al supporto utilizzando le due viti in dotazione (fig. 11).

Introdurre il cavo di collegamento e fissarlo al supporto tramite la piastrina e le due viti in dotazione (fig. 12).

Se viene utilizzato per i collega-

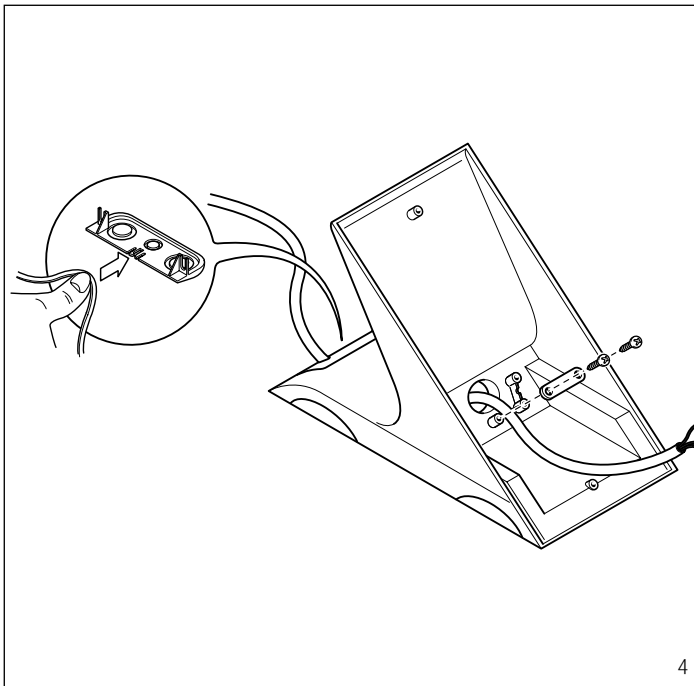

4

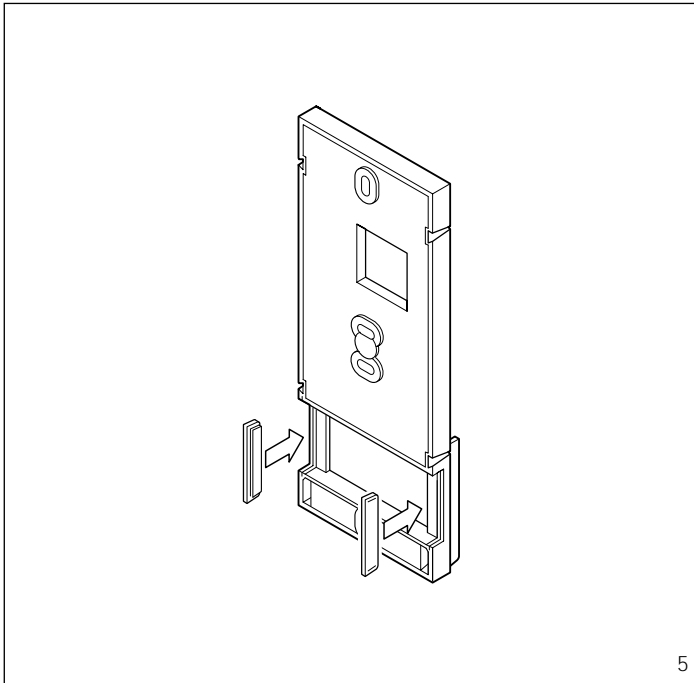

5

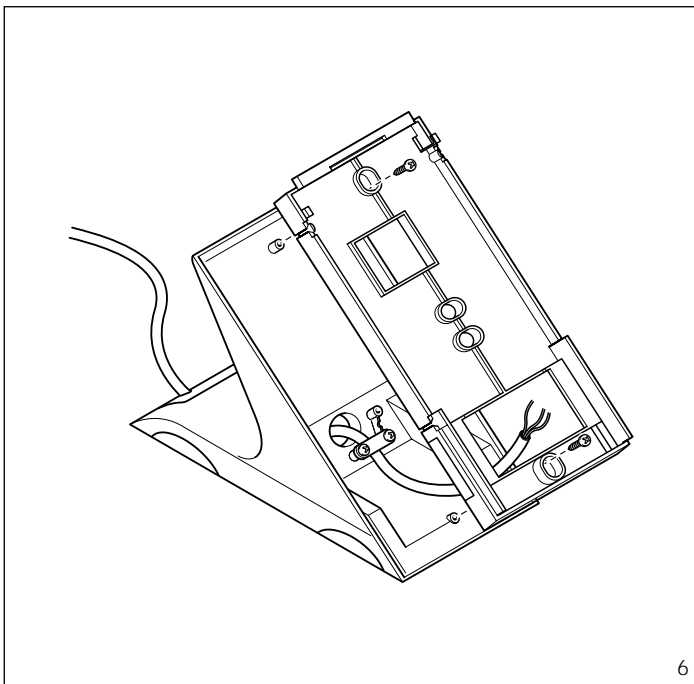

6

7). Make the necessary connections.

Follow the instructions attached to the module for the rest of the assembly.

D INSTALLATIONS-ANLEITUNG

TISCHMONTAGEHALTER XKT/85

Die vier Abdeckkappen einfügen (Abb. 1). Die Abdeckkappen werden auch für das Zusammenfügen mehrerer Montagehalter untereinander benutzt (Abb. 2).

Festgesetztes Brechteil aus der Kabelführung herausnehmen und Kabelführung durch die zwei mitgelieferten Schrauben an den Montagehalter befestigen (Abb. 3).

Anschlußkabel einführen und dieses an den Montagehalter mittels Plättchen und zweier mitgelieferter Schrauben befestigen (Abb. 4). Falls für die Anschlüsse ein Telefonkabel verwendet wird, ist dieses in die Kabelführungsmitteln einzuführen (Abb. 4).

Beide rechteckigen Abdeckkappen an den Wandmontagehalter XKP/85 montieren (Abb. 5) und diesen, mittels zweier Schrauben, auf den Tischmontagehalter befestigen (Abb. 6). Um zwei Wandmontagehalter (z. Bsp. XKP/85 und XKP/200) zusammenzufügen, sind die beiden mitgelieferten Verbindungen zu benutzen (Abb. 7).

Modulbasis mit einer nach unten gerichteten Handbewegung einsetzen (Abb. 8), durch mitgelieferte Schraube festklemmen (Abb. 8) und Anschlüsse vornehmen.

Für die weiteren Montagevorgänge sind die dem Modul beigelegten Anweisungen zu befolgen.

TISCHMONTAGEHALTER XKT/128

Die vier Abdeckkappen einfügen (Abb. 9). Die Abdeckkappen werden auch für das Zusammenfügen mehrerer Montagehalter untereinander benutzt (Abb. 10).

Festgesetztes Brechteil aus der Kabelführung herausnehmen und Kabelführung durch die zwei mitgelieferten Schrauben an den Montagehalter befestigen (Abb. 11).

Anschlußkabel einführen und dieses an den Montagehalter mittels Plättchen und zweier mitgelieferter Schrauben befestigen (Abb. 12). Falls für die Anschlüsse ein Telefonkabel verwendet wird, ist dieses in die Kabelführungsmitteln einzuführen (Abb. 12).

Beide rechteckigen Abdeckkappen an den Wandmontagehalter XKP/200 (XKP/300, XKP/128) montieren (Abb. 13) und diesen, mittels zweier Schrauben, auf den Tischmontagehalter befestigen (Abb. 14).

Um zwei Wandmontagehalter (z. Bsp. XKP/85 und XKP/200) zusammenzufügen, sind die beiden mitgelieferten Verbindungen zu benutzen (Abb. 7).

Anschlüsse vornehmen.

Für die weiteren Montagevorgänge sind die dem Modul beigelegten Anweisungen zu befolgen.

F INSTRUCTIONS POUR L'INSTALLATION

SUPPORT DE TABLE XKT/85

Introduire les quatre cache-trous (fig. 1). Les cache-trous sont également utilisés pour unir plusieurs supports entre eux (fig. 2).

Eliminer du passe-câble la partie pré-découpée qui se casse et fixer le passe-câble au support en utilisant les deux vis fournies (fig. 3). Introduire le câble de connexion et le fixer au support à l'aide de la platine et des deux vis fournies (fig. 4).

S'il est utilisé pour les connexions du câble téléphonique, l'introduire dans la partie centrale du passe-câble (fig. 4).

Appliquer les deux cache-trous rectangulaires sur le support mural XKP/85 (fig. 5) puis le fixer au support de table avec deux vis (fig. 6).

Utiliser les deux joints fournis pour unir deux supports muraux (ex. XKP/85 et XKP/200) (fig. 7). Introduire la base du module avec un mouvement vers le bas (fig. 8). Bloquer la base avec la vis fournie (fig. 8) et effectuer les connexions. Suivre les instructions de la notice jointe au module pour effectuer le montage.

SUPPORT DE TABLE XKT/128

Introduire les quatre cache-trous (fig. 9). Les cache-trous sont également utilisés pour unir plusieurs supports entre eux (fig. 10).

Eliminer du passe-câble la partie pré-découpée qui se casse et fixer le passe-câble au support en utilisant les deux vis fournies (fig. 11). Introduire le câble de connexion et le fixer au support à l'aide de la platine et des deux vis fournies (fig. 12).

S'il est utilisé pour les connexions du câble téléphonique, l'introduire dans la partie centrale du passe-câble (fig. 12). Appliquer les deux cache-trous rectangulaires sur le support mural XKP/200 (XKP/300, XKP/128) (fig. 13) puis le fixer au support de table avec deux vis (fig. 14).

Utiliser les deux joints fournis pour unir deux supports muraux (ex. XKP/85 et XKP/200) (fig. 7). Effectuer les connexions. Suivre les instructions de la notice jointe au module pour effectuer le montage.

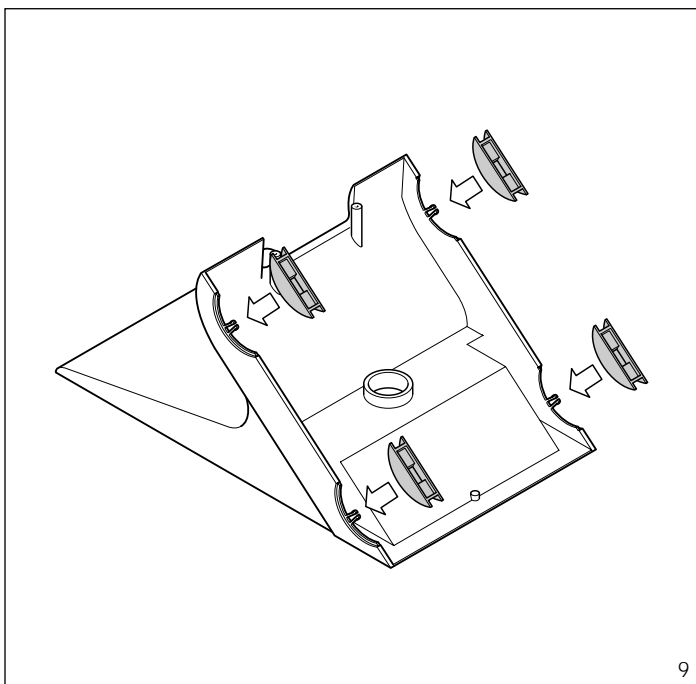
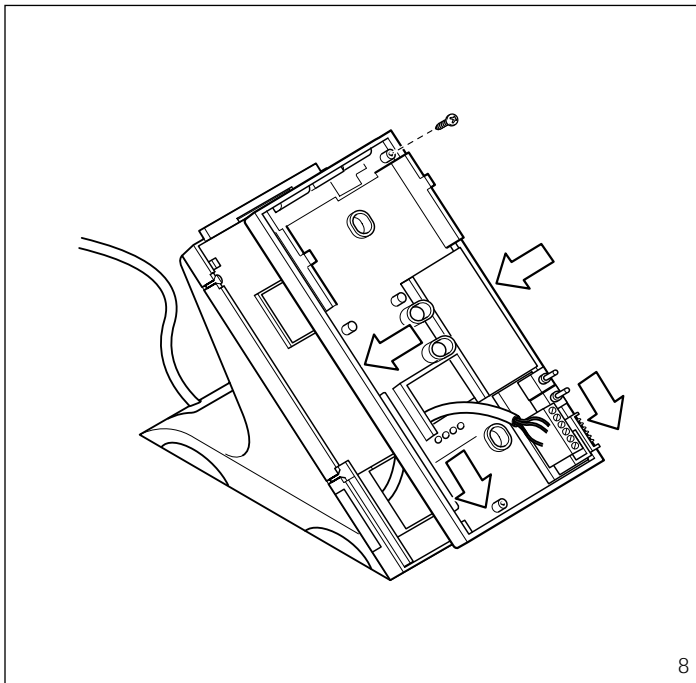
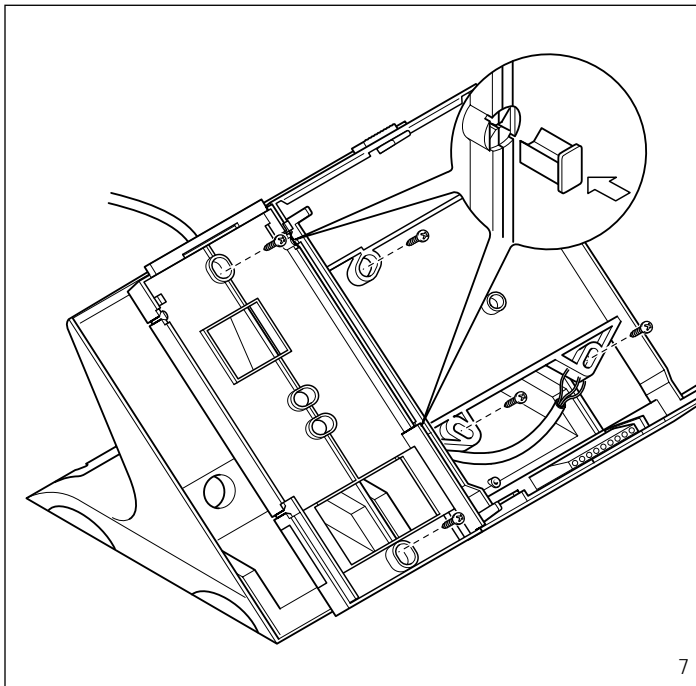

E INSTRUCCIONES PARA LA INSTALACION

SOPORTE DE SOBREMESA XKT/85

Introducir las cuatro tapas de agujero (fig. 1). Las tapas de agujero sirven también para unir varios soportes entre ellos (fig. 2). Quitar del sujetacable la parte pretroquelada y fijar el sujetacable al soporte utilizando los dos tornillos incluidos (fig. 3).

Introducir el cable de enlace y fijarlo al soporte mediante la placa y los dos tornillos incluidos (fig. 4). Si se utiliza cable telefónico para efectuar las conexiones, introducirlo en la zona central del sujetacable (fig. 4).

Aplicar las dos tapas de agujero al soporte de pared XKP/85 (fig. 5) y seguidamente fijarlo en el soporte de sobremesa con dos tornillos (fig. 6). Utilizar las dos uniones incluidas para unir dos soportes de pared (por ej. XKP/85 y XKP/200) (fig. 7).

Introducir la base del módulo con un movimiento hacia abajo (fig. 8). Bloquear la base con el tornillo incluido (fig. 8) y efectuar las conexiones. Ajustarse a las instrucciones adjuntas al módulo para proceder con el montaje.

SOPORTE DE SOBREMESA XKT/128

Introducir las cuatro tapas de agujero (fig. 9). Las tapas de agujero sirven también para unir varios soportes entre ellos (fig. 10). Quitar del sujetacable la parte pretroquelada y fijar el sujetacable al soporte utilizando los dos tornillos incluidos (fig. 11).

Introducir el cable de enlace y fijarlo al soporte mediante la placa y los dos tornillos incluidos (fig. 12). Si se utiliza cable telefónico para efectuar las conexiones, introducirlo en la zona central del sujetacable (fig. 12).

Aplicar las dos tapas de agujero al soporte de pared XKP/200 (XKP/300, XKP/128) (fig. 13) y seguidamente fijarlo en el soporte de sobremesa con dos tornillos (fig. 14). Utilizar las dos uniones incluidas para unir dos soportes de pared (por ej. XKP/85 y XKP/200) (fig. 7).

Efectuar las conexiones.

Ajustarse a las instrucciones adjuntas al módulo para proceder con el montaje.

Tirar da guia de passagem do cabo a parte a ruptura estabelecida previamente e fixar a guia de passagem do cabo ao suporte utilizando os dois parafusos em dotação (fig. 3).

Introduzir o cabo de ligação e fixá-lo ao suporte através da placa e dos dois parafusos em dotação (fig. 4). Se for utilizado para as ligações do cabo telefónico, inseri-lo na zona central da guia de passagem do cabo (fig. 4).

Aplicar os dois pinos tapa furo rectangulares ao suporte da parede XKP/85 (fig. 5) e em seguida fixá-lo ao suporte da mesa através dos dois parafusos (fig. 6). Utilizar as duas juntas em dotação para unir dois suportes de parede (ex. XKP/85 e XKP/200) (fig. 7).

Inserir a base do módulo com um movimento para baixo (fig. 8). Bloquear a base através dos parafusos em dotação (fig. 8) e efectuar as ligações.

Seguir as instruções anexas ao módulo para continuar com a motagem.

SUPORTE DE MESA XKT/128

Inserir os quatro pinos tapa furo (fig. 9). Os pinos tapa furo também são utilizados para unir diversos suportes entre eles (fig. 10).

Tirar da guia de passagem do cabo a parte a ruptura estabelecida previamente e fixar a guia de passagem do cabo ao suporte utilizando os dois parafusos em dotação (fig. 11).

Introduzir o cabo de ligação e fixá-lo ao suporte através da placa e dos dois parafusos em dotação (fig. 12). Se for utilizado para as ligações do cabo telefónico, inseri-lo na zona central da guia de passagem do cabo (fig. 12).

Aplicar os dois pinos tapa furo rectangulares ao suporte da parede XKP/200 (XKP/300, XKP/128) (fig. 13) e em seguida fixá-lo ao suporte da mesa através dos dois parafusos (fig. 14). Utilizar as duas juntas em dotação para unir dois suportes de parede (ex. XKP/85 e XKP/200) (fig. 7).

Efectuar as ligações.

Seguir as instruções anexas ao módulo para continuar com a motagem.

P INSTRUÇÕES PARA A INSTALAÇÃO

SUPORTE DE MESA XKT/85

Inserir os quatro pinos tapa furo (fig. 1). Os pinos tapa furo também são utilizados para unir diversos suportes entre eles (fig. 2).

