



Kabellänge: 6.1m

## Die Leistungsmerkmale im Überblick

- GXi: Integrierte Analysesoftware
- 2.8mm (ZN1-V4FN3)
- 3.7mm (ZN1-V4FN4)
- ONVIF
- Digitales WDR
- MicroSD-Kartenunterstützung



## Vielfältige Einsatzbereiche

Für verdeckte Überwachung sind insbesondere diese beiden Modelle aus der PixelPro-GXi-Reihe geeignet. Die mit einem 6.1 Meter langem Kabel abgesetzte Kameraeinheit lässt sich auf kleinstem Raum installieren.

## Herausragende Produktvorteile

Zwei Objektivoptionen stehen zur Auswahl: Die ZN1-V4FN3 verfügt über ein 2.8mm Objektiv und deckt damit einen horizontalen Sichtbereich von ca. 103° ab. Mit der ZN1-V4FN4 und ihrem 3.7mm Objektiv sind es ca. 80°.

## Leistungsfähige Technik

Bis zu 25 Bilder in Full-HD-Auflösung sind bei beiden Modellen möglich. Auf der optionalen SD-Karte lassen sich zudem Einzelbilder und Videos ereignisgesteuert sichern.

## Weitere Besonderheiten

Bereits integriert sind diverse Analysefunktionen. Bei Bedarf lassen sich diese optional erweitern. Je nach Einsatzort kann beispielsweise die leistungsstarke Bewegungserkennung sinnvoll sein oder auch Funktionen wie Objektkontrolle, Zählfunktionen oder Manipulationsversuche.

## Bestelldaten

Bestellnummer	Produktbeschreibung
ZN1-V4FN3 2.8mm ZN1-V4FN4 3.7mm	2 Megapixel Pinhole-Kamera, digitale Tag/Nachtkamera, 1/3"- CMOS, effektive Auflösung 1920x1080, 25fps, inkl. Video Analyse Software (weitere Funktionen optional), Kameraoptik abgesetzt von Haupteinheit (6.1m Kabel)

## Vorteile für den Errichter

Neben PoE werden auch 12VDC unterstützt. Sämtliche Einstellungen lassen sich bequem via Netzwerk konfigurieren.



**ZN1-V4FN3**



**ZN1-V4FN4**

Technische Daten		
Bildsensor	1/3" 1080p CMOS	
Kompressionsformat	H.264, MJPEG, MPEG-4	
Max. Auflösung	1920 x 1080	
Auflösungsarten	1920 x 1080, 1280 x 720, 1120 x 630, 960 x 540, 800 x 450, 640 x 360, 480 x 270, 320 x 180	
Effektive Pixel	1920 x 1080	
Bildwiederholrate	Bis zu 25fps	
Objektiv	2.8mm F2.8 Blickwinkel (hor) 103°	3.7mm F2.5 Blickwinkel (hor) 80°
Blendenregelung	DC	
Videoausgang	BNC (für Installation)	
Alarmein/-ausgang	1 / 1	
Audionein/-ausgang	-	
Tag-/Nachtschaltung	Digital	
Minimale Beleuchtung	Farbe: 1 lux / S/W: 0.01 lux (DSS an)	
Weißabgleich	ATW / Manuell	
DSS/BLC/DNR	2x - 16x / Ja, Auswahl des Bereichs möglich) / Ja	
Netzwerkschnittstelle	10 / 100 Base-T	
Protokolle	QoS Layer 3 DiffServ, TCP/IP, UDP/IP, HTTP, HTTPS, RTSP, RTCP, RTP/UDP, RTP/TCP, mDNS, UPnP™, SMTP, DHCP, DNS, DynDNS, NTP, SNMPv1/v2c/v3(MIBII), IGMP, ICMP, SSLv2/v3, TLSv1	
Micro SD-Kartenslot	Ja, bis zu 64GB	
Betriebsspannung	12VDC	
PoE	Ja, (IEEE 802.3af)	
Leistungsaufnahme	3W / 12VDC	
Betriebsumgebung	0°C - 40°C	
Abmessungen	Kamera: 28.5(ø) x 25.0mm(H) Haupteinheit: 107.0(W) x 26.0(H) x 124.0mm(D)	
Gewicht	Kamera: 250g Haupteinheit: 225g	

### Integrierte Analysefunktionen:

- Advanced Tracking Algorithmus
- Überwachungszonen definierbar
- Echtzeit-Anzeige der Trackingdaten
- Kameramanipulationen werden erkannt

### Optionale Analysefunktionen:

- Erkennung von: Richtung, Stoppen, Ein-/Ausgehend, Tailgating, Loitering, Objectwatch
- Perspektivkorrigierte Größen- und Geschwindigkeitsfilter
- Zählfunktion und weitere Statistiken
- Meta-Daten im XML-Format

# IP-Pinholekamera



## Camera Unit

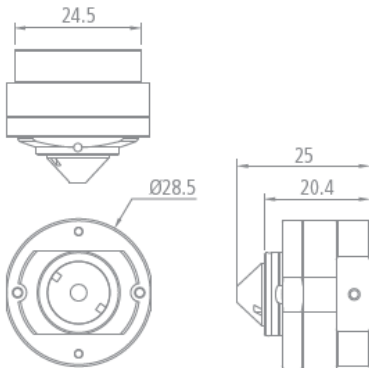

## Main Unit

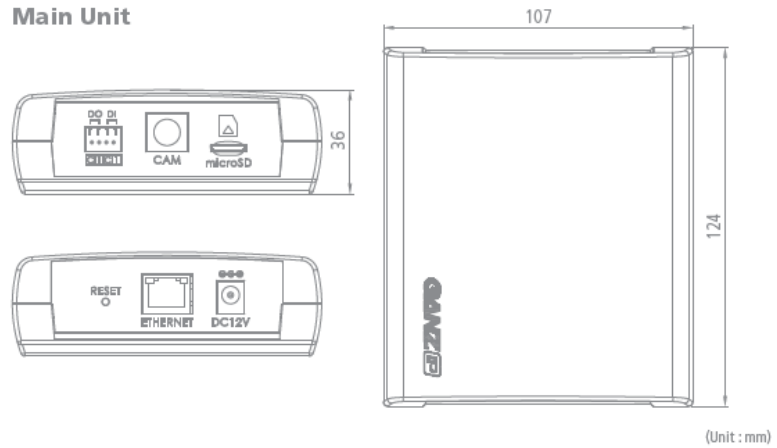

(Unit : mm)

**CBC (Europe) GmbH**  
Hansaallee 191  
D-40549 Düsseldorf  
T: +49-(0)211 53 06 70  
F: +49-(0)211 53 06 71 80  
info@cbc-europe.com  
www.cbc-europe.com

**CBC (Poland) Sp.z.o.o**  
Oddział w Warszawie  
ul. Anny German 15  
01-794 Warszawa  
T: +48-(0)22 6 33 90 90  
F: +48-(0)22 6 33 90 60  
info@cbcpoland.pl  
www.cbcpoland.pl

**CBC Russia Moscow Rep. office**  
Office 503B World Trade Center  
12 Krasnopresnenskaya nab.  
RU-11123610 Moscow  
T: +7-495 258 2161  
F: +7-495 258 2160  
info@cbc.ru  
www.cbc.ru

**CBC (Europe) Ltd. Ufficio di Milano**  
Via E. Majorana, 2  
I-20054 Nova Milanese  
T: +39-0362 36 50 79  
F: +39-0362 4 00 12  
info@cbceurope.it  
www.cbceurope.it

**CBC CORPORATION (INDIA), PRIVATE LTD**  
2F B Wing, Marwah Centre  
Krishanalal Marwah Marg  
Andheri East, Mumbai 400 072, India  
T: +91 22 2857 9798  
F: +91 22 6649 1708  
enquiry@cbcindia.jp

**CBC (EUROPE) GmbH UK Branch**  
Unit 9 Garrick Road Industrial Estate  
Irving Way  
London  
NW9 9AQ  
F: +44-(0)20 82 02 33 87  
info@cbcuk.com  
www.cbceurope.com